

Voorlopige agenda van de commissie Beheer en Verkeer van 11 maart 2015

Hierbij wordt u uitgenodigd voor de openbare vergadering van de commissie Beheer en Verkeer

Datum: woensdag 11 maart 2015
Aanvang: 20:00 uur
Locatie: Oude raadzaal
Voorzitter: dhr. D.J. van der Meide
Griffier: dhr. W.T. Meijer t.(050) 367 77 26; wolbert.meijer@groningen.nl

Opening

Bijlage - Uitnodigingsbrief met toelichting op de agenda (pdf)

A Algemeen deel

A1. Opening en mededelingen

A2. Vaststelling agenda

A3. Afspraken en planning

a. Besluitenlijst 21 januari 2015

Verslag - 15-01-21 B&V-besluitenlijst 21 januari (pdf)

b. Lange Termijn Agenda

Bijlage - LTA B&V maart 2015 (pdf)

c. Lijst initiatiefvoorstellen en moties

Bijlage - IM lijst B&V maart 2015, niet afgehandeld (pdf)

Bijlage - IM lijst B&V maart 2015,afgehandeld (pdf)

A4. Conformstukken

a. Wijzigingsverordening Legesverordening 2015 (tarieven grofvuil)
(raadsvoorstel 5 februari 2015)

Raadsvoorstel - Wijziging legesverordening nav evaluatie grofvuil (pdf)

b. Gresco ledverlichting wijkpost Electronstraat
(raadsvoorstel 20 februari 2015)

Raadsvoorstel - Gresco ledverlichting wijkpost Electronstraat (pdf)

A5. Rondvraag

B Inhoudelijk deel

- B1.** Proces Geothermie Noordwest 2015
(collegebrief 4 februari 2015, zie ook collegebrief 4 december 2014)
- presentatie en input voor definitief voorstel -
[Collegebrief - Proces Geothermie Noordwest 2015](#) (pdf)
[Collegebrief - Geothermie Noordwest](#) (pdf)
[Bijlage - notitie warmtenet NW](#) (pdf)
[Bijlage - Presentatie Geothermie en warmtenet Noordwest - BV maart 2015](#) (pdf)
- B2.** Hondenbeleid (ontwikkelingen 2014)
(collegebrief 22 januari 2015)
[Bijlage - Bespreekpunten Partij voor de Dieren bij hondenbeleid VHG](#) (pdf)
[Collegebrief - Hondenbeleid \(ontwikkelingen 2014\)](#) (pdf)
[Ingekomen stukken - verzoek losloopgebied- raadsie BV 10-3-15](#) (pdf)

C Huishoudelijk deel

- C1.** Ingekomen stukken
[Ingekomen stukken B&V 11 maart 2015](#) (pdf)
- C2.** Vaststelling verslag 21 januari 2015
[BV20150121verslag](#) (pdf)

Sluiting

Bij de inhoudelijke agendapunten onder A en B kunnen burgers gebruik maken van het inspreekrecht. Men krijgt daarvoor maximaal drie minuten. De totale inspreek-tijd per vergadering is maximaal een kwartier. Insprekers dienen zich minimaal 24 uur voor de vergadering aan te melden bij de commissiegriffier. De agenda's zijn onder voorbehoud. De definitieve agenda's worden in de vergadering vastgesteld.

U kunt deze vergadering live volgen via www.gemeenteraad.groningen.nl

Bijlage - Uitnodigingsbrief met toelichting op de agenda

Onderwerp Uitnodiging commissievergadering 11 maart a.s.

Leden raadscommissie B&V

Telefoon (050) 367 77 26	Bijlage(n)	Ons kenmerk
Datum 27 febr. 2015	Uw brief van	Uw kenmerk

Geachte commissieleden,

Namens uw voorzitter, de heer Van der Meide, nodig ik u uit voor de vergadering van de raadscommissie Beheer en Verkeer op woensdag 11 maart 2015 om 20.00 uur in de oude Raadzaal op het Stadhuis.

Afspraken en planning

Uw vorige voorzitter heeft de afgelopen maand nog met alle betrokken wethouders een LTA-gesprek gevoerd. De afspraken zijn verwerkt in de nieuwe LTA (blauw). Om enig reliëf in de LTA aan te brengen zijn de punten die naar verwachting van de griffie bespreking gaan vragen in rood aangegeven. Op- en aanmerkingen horen we graag.

Rondvraag

Net als zijn voorgangers wil uw voorzitter graag **vooraf** van u horen als u punten hebt voor de rondvraag. Als u ter vergadering een antwoord wenst te ontvangen is het aan te bevelen uw rondvraag ruim van tevoren toe te zenden naar de desbetreffende portefeuillehouder.

Ingekomen stukken

Gezien het feit dat de komende vergadering niet erg vol is, en het in april weer drukker dreigt te worden, wil de voorzitter u graag **ruim gelegenheid geven om vragen te stellen** over / opmerkingen te maken bij de ingekomen stukken. Hiermee kunnen agenderingsverzoeken wellicht vermeden worden. Ook hiervoor geldt: mocht u van deze gelegenheid gebruik wensen te maken, **geeft u dat dan ruim van te voren aan** bij voorzitter/griffier.

Hebt u toch behoefte aan uitgebreidere bespreking, neemt u dan z.s.m. contact op, wellicht kan het punt dan nog aan de agenda van deze vergadering worden toegevoegd, in plaats van het door te schuiven naar april.

Conformstukken

- De wijziging van de legesverordening m.b.t. de tarieven grofvuil heeft te maken met het feit dat het nu nog vermelde tarief – tegen de afspraken in - meer dan kostendekkend is.
- De aanschaf van LED-verlichting voor de wijkpost Electronstraat past binnen de gemaakte afspraken m.b.t. de Gresco.

Bijlage - Uitnodigingsbrief met toelichting op de agenda

Bladzijde 2 van 2
Onderwerp



Geothermie

Zoals u weet is het college voornemens om u in mei een voorstel voor te leggen m.b.t. geothermie in noordwest. Met het oog daarop gaan velen van u op 5 en 6 maart op studiereis naar (deels) vergelijkbare projecten in Pijnacker en Dordrecht. In aansluiting op die reis wil de wethouder u in de commissie een presentatie geven over het project in Groningen, om vervolgens input van u te ontvangen richting het definitieve voorstel. De recente brieven over het project hangen aan de agenda. De presentatie ontvangt u vóór het aan de vergadering voorafgaande weekend.

Hondenbeleid

De Partij voor de Dieren heeft agendering gevraagd van de evaluatie van het hondenbeleid 2014, en heeft daarvoor bespreekpunten aangeleverd. Voor eerdere stukken over dit onderwerp verwijs ik u graag naar het dossier 'hondenbeleid' in de dossiermodule op RIS, onder hst. 09 (onderhoud en beheer).

Met vriendelijke groet,
namens de voorzitter,

Wolbert Meijer,
Raadsadviseur

Verslag - 15-01-21 B&V-besluitenlijst 21 januari

BESLUITENLIJST RAADSCOMMISSIEVERGADERING BEHEER EN VERKEER

Datum: 21 januari 2015
Plaats: oude raadzaal
Tijd: 20.00-21.55 uur

1. AGENDAPUNTEN VOOR DE RAAD

- Discussienotitie Dierenwelzijn. Inzicht in dierenwelzijn in de gemeente en aanbevelingen voor Groningen.
 - Als 1-minuut interventie naar raad 18 februari.
Partij voor de Dieren overweegt moties.

2. TOEZEGGINGEN

- Wethouder Gijsbertsen
 - Stuurt binnenkort een brief met procesplanning Geothermie. Besluitvorming kan plaatsvinden in mei.
 - Op basis van samenwerking met dierenambulance en dierenbescherming wordt plan van aanpak gemaakt over dierenwelzijnsbeleid. Na februari is er meer duidelijkheid over de planning hiervan.
 - Weth. zal een terugblik geven van het doelsoortenbeleid in de afgelopen 6 jaren.
- Wethouder Van Keulen
 - Verdwenen middenstrook na herinrichting Hoendiep: gesprekken met bewoners over oplossing lopen, verzoekt dit af te wachten. Weth. zal dit verifiëren en evt. op terug komen.
- Wethouder De Rook
 - Verlenging OV-concessie Groningen-Drenthe: weth. zal aandacht vragen bij het OV-bureau over het personeelsbeleid m.b.t. de SROI.

3. LTA, MOTIES/TOEZEGGINGEN, INGEKOMEN STUKKEN

- Besluitenlijsten 10 december 2014
 - 'Duurwoldslaan'. Weth. De Rook meldt dat dit juridisch geen probleem is, maar heeft verzoek bij gem. Slochteren gedaan om naam te heroverwegen.
Overige toezeggingen kunnen naar de LTA.
- LTA/IM:
 - 2014-117: Definitie 'verwaarloosd schip': betreft portefeuille Van der Schaaf. College neemt vraag mee.
 - Verder akkoord met wijzigingsvoorstellen in blauw

4. VERSLAGEN

- Verslag 10 december 2014 conform vastgesteld

5. AFSPRAKEN

Bijlage - LTA B&V maart 2015

Lange Termijn Agenda per 20-2-2015

J

	die	onderwerp	vorm document	opmerkingen
PM	2015-20	B&V		de Rook
		Als er voortgang is op het dossier Westelijke Ringweg, meldt wethouder dit zsm		toezegging B&V 10-12-14
PM	2015-24	B&V		de Rook
		Terugblik doelsortenbeleid afgelopen 6 jaar		toezegging B&V 21-01-15
PM	2015-27	B&V		de Rook
		* Als er ontwikkelingen zijn ten nadele van optimalisaties ARZ komt wethouder terug bij raad * Als er tijdens de aanbestedingsprocedure ARZ ontwikkelingen zijn buiten de door de raad gestelde kaders komt wethouder terug bij de raad * Wethouder beziet of er voor De Wijert soortgelijke maatregelen mogelijk zijn als voor Helpman ('gereedschapskist' van ir. Blom), om negatieve effecten te verzachten		toezeggingen in B&V van juni resp. nov. 2014
PM	2014-290	B&V		v. der Schaaf
		Raad wordt geïnformeerd over gesprek met bewoners van woonschepen inzake werkzaamheden Hoendiep		zie toezeggingenbrief 10/11/14, n.a.v. LTA-overleg november 2014.
PM	2014-289	B&V	voorstel	n.v.t.
		GroenLinks en Partij voor de Dieren komen met discussienotitie groencompensatie		aangekondigd 19/11/14
PM	2014-117	B&V	n.v.t.	v. der Schaaf
		na verloop van tijd (bijv. een jaar) zal gekeken worden of de in de verordening openbaar vaarwater opgenomen definitie van 'verwaarloosd schip' voldoende duidelijkheid biedt om mee te kunnen werken		toezegging B&V 11-12-13
PM	2013-304	B&V		de Rook
		Kabelbaan / Fly-over		afhankelijk van aanlevering door stichting Fly-over
1e kw 15	2014-308	R&W/ W&/ B&V	brief	v. der Schaaf
		Raadsbehandelplan ontwikkelagenda voor de stad, ruimtelijke economische strategie 2015-2018		
4-feb-15	2014-254	B&V/ R&W	voorstel	de Rook
5 en 6 mrt.	2015-5	B&V		Bijeenkomst Silo 19-11-14
11-mrt-15	2015-28	B&V	brief	Gijsbertsen
		Herplant bomen Kraneweg		v. Keulen toezegging bij LTA-overleg feb. 2015
11-mrt-15	2015-26	B&V	brief	Gijsbertsen
		Deel-gresco's, o.a. Stadsschouwburg		
11-mrt-15	2014-61	B&V	brief	Gijsbertsen
		Resultaat afwegingen m.b.t. zonnepanelen Stadhuis		Gijsbertsen n.a.v. LTA-overleg november 2014
11-mrt-15	2014-292	B&V		Gijsbertsen
		Informatieve sessie over Geothermie		Gijsbertsen n.a.v. LTA-overleg november 2014
11-mrt-15	2015-21	B&V		Gijsbertsen
		College gaat op zoek naar middelen binnen begroting om negatieve ontwikkeling t.a.v. ecologisch beheer te keren		toezegging B&V 10 december '15
11-mrt-15	2014-245	B&V	voorstel	de Rook
		Stand van zaken Parkeerplan Korrewegwijk		de Rook n.a.v. LTA-overleg november 2014
11-mrt-15	2014-246	B&V	voorstel	de Rook
		Stand van zaken Parkeerplan Oosterparkwijk		de Rook n.a.v. LTA-overleg november 2014
11-mrt-15	2014-247	B&V	voorstel	de Rook
		Stand van zaken Parkeerplan De Hoogte		de Rook n.a.v. LTA-overleg november 2014

Legenda:

Blaauw=nieuw

Rood= verwacht discussiepunt in commissie

Bijlage - LTA B&V maart 2015

Lange Termijn Agenda per 20-2-2015

		die		onderwerp		vorm document		opmerkingen	
8-apr-15	2015-29	B&V	BORG-rapportage			brief		v. Keulen	toegevoegd bij LTA-overleg feb. 2015
8-apr-15	2015-30	B&V	Rioolheffing			voorstel		v. Keulen	toegevoegd bij LTA-overleg feb. 2015
8-apr-15	2014-257	B&V	Info over aanpak n.a.v. motie luchtkwaliteit ARZ			brief		de Rook	gewijzigd bij LTA-overleg feb. 2015
8-apr-15	2015-6	B&V	opiniërende bespreking herijking avtabeleid					v. Keulen	gewijzigd bij LTA-overleg feb. 2015
8-apr-15	2014-194	B&V	Vaststelling herijking duurzaamheidsprogramma			voorstel		Gijsbertsen	n.a.v. LTA-overleg november 2014
8-apr-15	2014-296	B&V	Meerjarenprogramma Gresco						i.c.m. duurzaamheidsvisie te behandelen. N.a.v. LTA-overleg november 2014
8-apr-15	2014-252	B&V	Fietsstrategie			voorstel		de Rook	N.a.v. LTA-overleg november 2014. (in maart al workshop)
13-mei-15	2014-297	B&V	Vervolg/uitwerking evenementenbeleid, met aandacht voor de volgende toezeggingen: * zal de labeling van de dancemuziek nog eens tegen het licht houden en komt hierop terug. * zoekt uit hoe het zit met de regelgeving omtrent de aanwezigheid van (dieren)hulpdiensten bij evenementen waarbij dieren betrokken zijn en komt hier schriftelijk op terug. * zal onderscheid maken tussen gratis en betaalde festivals in het onderzoek naar tarieven en kostendekkendheid. * komt schriftelijk terug op uitbreiding van de adviesgroep evenementenprogramma.			brief		van Keulen	gewijzigd bij LTA-overleg feb. 2015
13-mei-15	2014-164	B&V	Onderzoeksrapportage Parkeerbedrijf, bezien of beleid moet worden bijgesteld + jaarverslag Parkeerbedrijf 2014 + geactualiseerde meerjarenprognose 2015 + uitwerking motie betaald parkeren op zondag					de Rook	gewijzigd bij LTA-overleg feb. 2015
13-mei-15	2014-155	B&V	Collega kijkt of er maatregelen te nemen zijn om de geluidsoverlast aan de Parkweg terug te dringen in het kader van de HOV-maatregelen					de Rook	gewijzigd bij LTA-overleg feb. 2015
13-mei-15	2014-248	B&V	Situatie Noorderplantsoen			brief		v. Keulen	gewijzigd bij LTA-overleg feb. 2015
13-mei-15	2014-293	B&V	go/ nog go besluit inzake Geothermie			voorstel		Gijsbertsen	aankondiging 19/11/14
13-mei-15	2014-161	B&V	Vanaf rekening 2014 wordt duidelijker in tekst aangegeven of een project al gerealiseerd is of dat uitvoering nog moet starten					de Rook	toezegging in collegebrief 'afhandeling rekeningcommissies' 27/5/14
17-jun-15	2015-31	B&V	Uitvoeringsprogramma fietsstrategie (i.c.m. binnenstadsvisie)			brief		de Rook	toegevoegd bij LTA-overleg feb. 2015
17-jun-15	2014-255	B&V	Dienstregeling 2016 OV-hoofdlijnen			brief		de Rook	gewijzigd bij LTA-overleg feb. 2015
17-jun-15	2014-59	B&V	Uitkomsten onderzoek n.a.v. motie Weesfietsen			brief		v. Keulen	gewijzigd bij LTA-overleg feb. 2015
17-jun-15	2014-253	B&V	Af ronding Card-Only (nacalculatie)			voorstel		de Rook	gewijzigd bij LTA-overleg feb. 2015

Legenda:

Blauw=nieuw

Rood= verwacht discussiepunt in commissie

Bijlage - LTA B&V maart 2015

Lange Termijn Agenda per 20-2-2015

J

die		onderwerp	vorm document		opmerkingen
17-jun-15	2014-157	B&V	UMCG-knoop, met aandacht voor de volgende toezegging: * voordat overgegaan wordt tot bussluit in Bloemsingel zal huidige situatie (opheffing knip) worden geëvalueerd. wethouder zal commissie op de hoogte houden m.b.t. ontwikkelingen evt. afsluiting Herebrug voor verkeer (commissie wenst hierover t.z.t. met wethouder te spreken, m.n. ChristenUnie) in het kader van de HOV-maatregelen Sleutelrapportages + HOV maatregelen Beleid openbare verlichting	voorstel	de Rook gewijzigd bij LTA-overleg feb. 2015
3e kw 15	2014-283	B&V	Verkeerssituatie Wilgenpad: college zal de bewoners bij de uitwerking betrekken	brief	de Rook gewijzigd bij LTA-overleg feb. 2015
3e kw 15	2014-284	B&V	Noordelijke Ringweg / Zonnelaan: zal in de uitwerking de varianten met en zonder rotondes aan de raad voorleggen OTB Extra Spoorlijn Groningen Leeuwarden (incl. Paterswoldsewegtunnel)	voorstel	de Rook gewijzigd bij LTA-overleg feb. 2015
3e kw 15	2014-134	B&V	Definitieve dienstregeling OV 2016	brief	de Rook wethouder komt in december met uitstelbriefje de Rook n.a.v. LTA-overleg november 2014
4e kw 15	2015-33	B&V/ R&W	Discussie zuidzijde/voorzijde Stationsgebied		de Rook toegevoegd bij LTA-overleg feb. 2015
4e kw 15	2015-32	B&V	Meerjarenprogramma Verkeer en Vervoer		de Rook toegevoegd bij LTA-overleg feb. 2015
4e kw 15	2014-256	B&V	Voorkeursvariant Gerrit Krolbrug Zodra er verder nagedacht wordt over auto-ontsluiting over Oosterhamrikade of busbaan wordt suggestie 'afsluitbare dam' meegenomen in afweging in het kader van de HOV-maatregelen en Oosterhamrikzone	voorstel	de Rook gewijzigd bij LTA-overleg feb. 2015
4e kw 15	2012-2	B&V		pm	de Rook gewijzigd bij LTA-overleg feb. 2015
4e kw 15	2015-7	B&V	vaststelling afvalbeheerplan	voorstel	v. Keulen cbrf. 4-12-14
4e kw 15	2014-302	B&V	Motie parkeervisie + tarieven en regelgeving 2016		de Rook zie LTA brief 9 december 2014
2016	2014-294	B&V	Evaluatie beleid Graffiti kunst	brief	v. Keulen aankondiging collegebrief 5-11-14

Legenda:

Blaauw=nieuw

Rood= verwacht discussiepunt in commissie

Bijlage - IM lijst B&V maart 2015, niet afgehandeld

Moties en initiatiefvoorstellen

Jaar - Nr	M - Indiaten	Titel	Datum	Cie	Geplande afhandeling / overige opmerkingen	Afgehandeld	Soort	Agenda-punt	Thema	Porte-feuille houder
2013-4	1 SP, GL, Stadspartij en S&S	In gesprek met organisatoren	in gesprek te gaan met de organisatoren om te kijken of er een mogelijkheid is de vraag naar bijzondere feestlocaties meer in overeenstemming te brengen met gemeentelijk beleid en de wensen van de inwoners van de stad.	B&V	motiebrief 4/6/14 'beantwoording volgt bij strategisch evenementenbeleid, oktober 2014'		motie	Beantwoording schriftelijke vragen Stadspartij over geluidsoverlast evenementen		den Oudsten
2013-67	11 Stadspartij	Weesfietsen	* te onderzoeken of het verwijderen van oude fietsen in de hele stad commercieel valt te exploiteren; * hierover de raad te informeren.	B&V	Motiebrief 10/10/14; rapportage uitkomsten onderzoek in oktober. Juni 2015, zie LTA		motie	Gemeentebegroting 2014 en Belastingtarieven 2014		v. Keulen
2013-76	11 CU, GL, PvdD	Zonnepanelen op het stadhuis	* om te onderzoeken of het mogelijk is het stadhuis van zonnepanelen te voorzien en de raad over de uitkomst te informeren.	B&V	Motiebrief 10/10/14; zeer binnenkort informatie over lopende onderzoek. Maart 2015, zie LTA.		motie	Gemeentebegroting 2014 en Belastingtarieven 2014		Gijsbertsen
2013-81	12 GL, CU, Stadspartij, S&S en PvdD	Ruimte voor Stadters en bezoekers aan de Diepenring	1. te onderzoeken met welke beperkte ingrepen eerste stappen gezet kunnen worden richting een beter en veiliger verblijfsklimaat aan de Diepenring voor wandelaars en fietsers; (denk bv. Ook aan werk in werk bij herstelwerkzaamheden aan de Kades e.d.) 2. bij (groot) onderhoud te onderzoeken met welke beperkte ingrepen de binnenstad via deze Diepenring bereikbaar blijft als de Zuidelijke Ringweg wordt aangepakt waarbij overlast van sluipverkeer kan worden voorkomen.	B&V	motiebrief 4/6/14 'wordt aan gewerkt in kader van visie op binnenstad, zie ook 'coalitieakkoord' (wens gecomb. Cie. W&I/B&V/R&W) juni 2015 in kader van binnenstadsvisie (LTA-overleg feb. 2015)		motie	Meerjarenprogramma Verkeer en Vervoer 2014-2017		de Rook

Bijlage - IM lijst B&V maart 2015, niet afgehandeld

Moties en initiatiefvoorstellen

Jaar - Nr	M Indieners	Titel	Datum	Cie	Geplande afhandeling / overige opmerkingen	Afgehandeld	Soort	Agenda-punt	Thema	Portefeuille houder
2014-12	2 GL, PvdA	De eerlijke brommer. Scooterbeleid in Groningen	<i>verzoekt het college:</i> 1. als onderdeel van het totale gemeentelijke beleidskader voor duurzame mobiliteit, een effectief en efficiënt scooterbeleid te ontwikkelen; a. waarin maatregelen worden voorgesteld om de hinder, uitstoot en verkeersonveiligheid van brom- en snorscooters te verminderen; b. waarbij de suggesties uit dit initiatiefvoorstel worden betrokken, voor zover ze haalbaar en proportioneel worden geacht; c. en hiervoor een voorstel aan de raad te presenteren uiterlijk bij de begroting 2015.	B&V	aparte brief bij fietsstrategie, april 2015. LTA-overleg feb. 2015.		Initiatiefvoorstel	initiatiefvoorstellen		de Rook
2014-18	5 Stadspartij, CDA, PvdD en CU	minimalisering overlast voor bewoners Parkweg	1. te onderzoeken of extra maatregelen mogelijk zijn om de overlast voor de bewoners aan de Parkweg te minimaliseren; 2. hierover binnen de begroting van het project ruimte te zoeken.	B&V	Motiebrief 10/10/14; voor de ingebruikname van HOV-as West 3e fase (maart 2016) zullen maatregelen worden genomen; wordt tzt met aannemer overlegd. Mei 2015, zie LTA.		motie	Krediet HOV-as West 3e fase		De Rook
2014-25	6 D66, PvdA en GL	Gebiedsgerichte Verduurzaming	1. op korte termijn met een plan van aanpak te komen voor de gebiedsgerichte verduurzaming van woningen; 2. de raad zo snel mogelijk te informeren over wanneer dit plan van aanpak kan worden verwacht.	R&W / B&V	motiebrief 10/10/14; betrokken bij woonvisie; uitgangspuntenno titie november 2014, woonvisie zelf 2e kwartaal 2015		motie	Voorjaarsdebat		Van der Schaaf / Gijbbersen
2014-27	6 Sp en CDA	Grof vuil	de mogelijkheid te onderzoeken om illegale dumpingen en het bijplaatsen bij ondergrondse containers te voorkomen door Milieustraten en buurtacties als Lenekrebels te organiseren, dan wel faciliteren in alle wijken en hiervoor ruimte vrij te maken in de begroting 2015.	B&V	Begroting 2015 / motiebrief 9/7/14; evaluatie beleid inz kosten grof vuil in febr '15. op LTA voor januari 2015. februari, zie LTA. Voorstel; op afgehandeld zetten.		motie	Voorjaarsdebat		Van Keulen

Bijlage - IM lijst B&V maart 2015, niet afgehandeld

Moties en initiatiefvoorstellen

Jaar - Nr	M	Indieners	Titel	Datum	verzoekt het college:	Cie	Geplande afhandeling / overige opmerkingen	Afgehandeld	Soort	Agenda-punt	Thema	Portefeuille houder
2014-36		6 GL, CU	Elektrische taxi's: goed op weg		<ol style="list-style-type: none"> in overleg met de taxibranche te onderzoeken wat de mogelijkheden zijn voor het stimuleren en faciliteren van elektrische taxi's; voor de behandeling van de gemeentebegroting 2015 de raad voorstellen te doen over het geven van een impuls aan elektrisch taxivoer. 	B&V	<p>motiebrief 10/10/14; overleg met taxibranche is gepland, najaar 2014 nadere info. 2e helft 2015. 1e kw. 2016, LTA-overleg feb. 2015.</p>		motie	Voorjaarsdebat		De Rook / Gijsbertsen
2014-54		6 SP, PvdA, GL, Stadspartij, S&S, CU	Motie luchtkwaliteit aanpak ring Zuid		<ol style="list-style-type: none"> vanuit het 'ho regret' principe te bewerkstelligen dat het technisch mogelijk blijft om in en bij de overkapte delen eventueel later noodzakelijke voorzieningen voor luchtbehandeling relatief snel, simpel en goedkoop aan te brengen; de actuele innovatieve ontwikkelingen in Nederland en daarbuiten te volgen waardoor maatregelen ter verbetering van de luchtkwaliteit bij tunnelbussen en bij openingen in verdiepte tunnelbakken mogelijk zouden worden en de raad daarover jaarlijks te informeren 	B&V	<p>jaarlijkse rapportage. Brief 9/7; 1e helft 2015 volgt info over aanpak. April 2015 zie LTA.</p>		motie	Tussentijd Tracébesluit, Helperzoo m-tunnel en Z-ringweg		De Rook
2014-63		6 GL, CU, SP	Diffraactiestroken of getuidgoten		de mogelijkheden en het nut van toepassing van diffractiestroken langs de Zuidelijke Ringweg te (doen) onderzoeken en de raad over de resultaten hiervan te informeren.	B&V	<p>komt terug bij aanbesteding. April 2015</p>		motie	Tussentijd Tracébesluit, Helperzoo m-tunnel en Z-ringweg		De Rook
2014-69		9 GL, D66, S&S, Stadspartij	Drie meter is beter		<ol style="list-style-type: none"> te bezien of in de voor te bereiden aanbesteding voor de tunnel Paterswoldseweg een verbreding van de fietspaden naar 2 x 3 meter op te nemen is als een uitdaging aan de aannemer; de raad hierover bij het Ontwerp Tracébesluit te informeren. 	B&V	<p>bij aanbesteding eind 2016, meer info bij OTB. 3e kw 2015, LTA-overleg feb. 2015.</p>		motie	Collegiebrief Ontwerp tunnel Paterswoldseweg		De Rook
2014-82		10 PvdA, CDA, SP, Stadspartij	Inzichtelijke informatieverstrekking bij evenementen		<ol style="list-style-type: none"> om vergunning vragende organisatoren van evenementen in de gemeente Groningen waarbij een informatieplicht tot de voorwaarden behoort, te verplichten om bij de vergunningaanvraag aan te geven op welke manier zij omwonenden en andere belanghebbenden gaan informeren; de aanvraag ook op dit punt te toetsen aan de gemeentelijke richtlijnen; consequenties te verbinden richting vergunninghouder indien deze zich niet houdt aan de afspraken inzake de informatievoorziening. 	B&V	<p>april 2015, bij evenementenbeleid, LTA-overleg feb. 2015</p>		motie	Strategisch evenementenbeleid		Van Kaulen

Bijlage - IM lijst B&V maart 2015, niet afgehandeld

Moties en initiatiefvoorstellen

Jaar - Nr	M	Indiëners	Titel	Datum	Cie	Geplande afhandeling / overige opmerkingen	Afgehandeld	Soort	Agenda-punt	Thema	Portefeuille houder
2014-83		D66, GL, S&S, PvdD	Dancefeesten in parkeergarages	om te onderzoeken of gemeentelijke parkeergarages als locatie voor dancefeesten en evenementen dienst kunnen doen.	B&V	april 2015, bij evenementen-beleid, LTA-overleg feb. 2015		motie	Strategisch evenementen-beleid		Van Keulen
2014-84		S&S, PvdD, CU, GL	Les de dorst	1. onderzoek te doen naar de mogelijkheid en de gevolgen van het verplicht stellen van organisatoren om bij middelgrote en grote evenementen tappunten beschikbaar te stellen voor het gratis vullen van flessen of bekertjes; 2. te onderzoeken wat de mogelijkheden zijn om vaste tappunten te realiseren op de grote evenementenlocaties.	B&V	april 2015, bij evenementen-beleid, LTA-overleg feb. 2015		motie	Strategisch evenementen-beleid		Van Keulen
2014-86		D66, GL, PvdD, SP, CU	Olifantsgras	om te onderzoeken of, hoe, waar en wanneer (stads)landbouw met olifantgras op braakliggende terreinen in Groningen mogelijk is.	B&V			motie	Begroting 2015		Gijsbertsen
2014-91		PvdA, GL, D66, CU, CDA, SP	Herijking visie op parkeren	te komen met een herijkte totaalisatie op (beaald) parkeren, waaruit blijkt hoe door het differentiëren van de parkeerterreinen de diverse beleidsdoelstellingen (bereikbaarheid, duurzame mobiliteit, leefbaarheid door minder straarparkeren, bezettingsgraad parkeergarages en het hebben van een financieel verantwoord functionerend parkeerbedrijf) beter kunnen worden bereikt.	B&V	4e kwartaal 2015		motie	Begroting 2015		De Roo
2014-99		CDA, SP, GL, PvdD, Stadspartij, CU, D66	Doelstellingen duurzaamheids-beleid	1. het einddoel in 2035 te vertalen naar kortere termijndoelen; 2. jaarlijks te rapporteren over de stand van zaken met betrekking tot het realiseren van onze ambitie om in 2035 energie-neutrale stad te zijn.	B&V	motiebrief 11/12/14; in duurzaamheidsvisie te maar 2015 info over (globale) opzet monitoringssysteem in		motie	Begroting 2015		Gijsbertsen
2014-101		CU, D66, S&S, PvdD, SP, PvdA, CDA	Fietsklemmen	1. de wijkwethouders te vragen om in hun wijken de fysieke dilemma's rondom fietsparkeren versus gebruik openbare ruimten (parkeren/groen) te inventariseren; 2. in samenspraak met de inwoners te bekijken waar mogelijk nog fietsklemmen kunnen worden geplaatst; 3. waar een noodzaak tot het plaatsen van fietsklemmen blijkt, deze met een dekkingsvoorstel aan de raad voor te leggen (als dekking kan gedacht worden aan Bouw Jong of de Fietsstrategie, zoals de wethouders in de commissievergadering aangeven).	B&V	motiebrief 11/12/14; uitkomsten inventarisatie bij fietsstrategie in het april 2015, LTA-overleg feb. 2015.		motie	Begroting 2015		De Roo
2014-105		PvdD, SP, GL, Stadspartij	Zet tuin op de kaart	1. bij het vestrekken van een bouwvergunning voor percelen die niet als Tuin of Groen vermeld staan op de kaart, maar wel in de praktijk een dergelijke functie vervullen, actief te adviseren over het plaatsen van groene daken en groene bomen; 2. het plaatsen van groene daken als compensatie voor verlies aan stadsgroen (waaronder bomen) nadrukkelijk te stimuleren, wanneer groencompensatie niet anderszins mogelijk is.	B&V / R&W			motie	Bestemmin gs-plan Binnenstad		Van der Schaaf / Gijsbertsen

Bijlage - IM lijst B&V maart 2015, niet afgehandeld

Moties en initiatiefvoorstellen

Jaar - Nr	M - Indiaten	Titel	Datum	Cie	Gepplande afhandeling / overige opmerkingen	Afgehandeld	Soort	Agenda-punt	Thema	Porte-feuille houder
<i>verzoekt het college:</i>										
2014-106	11 D66, GL, PvdA, CDA, CU	Energie Monitor		B&V	<p>1. een jaarlijkse 'energie monitor' in te stellen waarin zij aan de raad rapporteert over de stand van zaken op het gebied van energiegebruik in de gemeente Groningen;</p> <p>2. hierin in ieder geval op te nemen:</p> <ol style="list-style-type: none"> 1. (een schatting van) het totale energieverbruik van de gemeente Groningen in het desbetreffende jaar, uitgedrukt in Megawattuur (MWh); 2. (een schatting van) de totale hoeveelheid duurzaam opgewekte energie binnen de gemeente Groningen in het desbetreffende jaar, uitgedrukt in (MWh), aangevuld met een uitsplitsing in de verschillende vormen zoals windenergie, zonnepanelen, geothermie, etc.; 3. een overzicht van alle gemeentelijke projecten specifiek op het gebied van energie en (een schatting van) de hoeveelheid energiebesparing c.q. duurzaam opgewekte energie die zij in het desbetreffende jaar opleveren, uitgedrukt in MWh, afgezet tegen de kosten per project in Euro's; 4. de mutaties in alle bovenstaande ten opzichte van voorgaande jaren; 5. een prognose van de energiebesparing c.q. duurzaam opgewekte energie per project in toekomstige jaren; <p>3. bij ieder voorstel voor een project specifiek op het gebied van energie een inschatting weer te geven van de totale energiebesparing c.q. duurzame energieopwekking die het project zal opleveren.</p>		<i>motie</i>	Herijking van het duurzaamheidsbeleid		Gijsbertsen
2015-1	2 PvdD	Meer gas terug		B&V	<p>1. binnen het beleidsveld energie, ontwikkelingen die aardgasafhankelijkheid stimuleren prioriteit te geven;</p> <p>2. in overleg gaan met lokale partners om te onderzoeken hoe aardgasafhankelijkheid zoveel mogelijk kan worden beperkt in de gemeente;</p> <p>3. de resultaten hiervan te rapporteren aan de raad.</p>		<i>motie</i>	Stand van zaken aardebevingen		
2015-2	2 VVD, PvdA, D66, S&S	Taskforce Gas transitie Groningen		B&V	<p>1. met een concreet voorstel te komen hoe de handen ineen kunnen worden met het regionale bedrijfsleven en de regionale kennisinstellingen, zoals Energy Academy Europe en Energy Valley;</p> <p>2. in Den Haag te bewerkstelligen dat deze kennis en innovatiekracht uit het Noorden daadwerkelijk gebruikt wordt voor de gas transitie (vanaf 1 januari 2016) en energietransitie;</p> <p>3. de raad voor de zomer te rapporteren over de voortgang.</p>		<i>motie</i>	Stand van zaken aardebevingen		
2015-4	2 S&S, GL, PvdA, D66	Zonnige perronkappen		R&W/ B&V	<p>in overleg met ProRail te onderzoeken of het mogelijk is om ook de Groningse nieuwe perronkappen te voorzien van dergelijke innovatieve zonnepanelen.</p>		<i>motie</i>	Functioneel ontwerp Mooi Hoofdstation		de Rook

Bijlage - IM lijst B&V maart 2015, niet afgehandeld

Moties en initiatiefvoorstellen

Jaar - Nr	M Indiëners	Titel	Dictum	Cie	Geplande afhandeling / overige opmerkingen	Afgehandeld	Soort	Agenda- punt	Thema	Porte- feuille houder
2015- 5	2 IS&S, CDA, GL	Informatie- voorziening fietsparkeren op het station	verzoekt het college: te onderzoeken op welke manier de informatievoorziening rondom het fietsparkeren op het station verbeterd kan worden.	R&W/ B&V			<i>motie</i>	Functioneel ontwerp Mooi Hoofdstation		de Rook

Bijlage - IM lijst B&V maart 2015,afgehandeld

Moties en initiatiefvoorstellen

Jaar - Nr	M - Indieners	Titel	Datum	Cie	Geplande afhandeling / overige opmerkingen	Afgehandeld	Soort	Agenda-punt	Thema	Portefeuille houder
2009-02	11 GL	Windmolens	<i>verzoekt het college:</i> 1. mogelijkheden onderzoeken om, ondanks tegenwerking Provincie Groningen, hoge windmolens te plaatsen binnen grenzen van gemeente Groningen. Hierbij kijken naar zowel plaatsing van 3 windmolens op Milleuboulevard, mogelijke andere locaties binnen gemeentegrenzen als naar mogelijkheden om in samenwerking met omliggende gemeenten een groot windpark van 100 MW of meer te ontwikkelen	B&V	Motiebrief 3-10-13: afgehandeld met behandeling Kansenskaart Wind. Voorstel: op 'afgehandeld' zetten.	Afgehandeld	motie	Begroting		
2012-08	2 CDA, SP	Verloskundigen bij spoed over busbaan	1. bij de uitwerking van de kadernota 'Samen gezond in Stad' de mogelijkheid voor verloskundigen op bij spoed de busbaan te gebruiken mee te nemen	B&V	Motiebrief 3-10-13: proefopstelling per 1-11-13 Verlengde Herweg / Oosterhamkkade dit gebruiken bij inschatting nodige maatregelen en kosten.	Afgehandeld	motie	Samen gezond		
2012-38	6 PvdA, GL, PvdD, S&S, CU, D66	Groene Stroom 24/7 – experiment opslag lokaal opgewekte zonnestroom	1. in overleg te treden met partijen als Granneger Power, KEMA, Energy Academy Europe en Energy Valley over de haalbaarheid van een experiment dat tot doel heeft lokaal opgewekte zonnestroom op te slaan en de opgeslagen energie op piekmomenten weer in te zetten; 2. hiervoor zo nodig 3 a 4 hectare grond ter beschikking te stellen waarop zonnepanelen geplaatst kunnen worden; 3. de raad uiterlijk 31 december 2012 over de voortgang te informeren	B&V	Motiebrief 3-10-13: commissie uitvoering geïnformeerd, concrete gesprekken zijn gaande, daarmee afgehandeld. Voorstel: op 'afgehandeld' zetten.	Afgehandeld	motie	Voorjaarsbrief		
2012-53	9 VVD, CU	Verkeersveiligheid Eemsgolaan	voor de begroting van 2013 geld te reserveren voor verkeersmaatregelen aan de Eemsgolaan.	B&V		Afgehandeld	motie	Brf. Vereniging Wijkopbouw Hoogkerk		

Bijlage - IM lijst B&V maart 2015,afgehandeld

Moties en initiatiefvoorstellen

Jaar - Nr	M - Indiaten	Titel	Datum	Cie	Geplande afhandeling / overige opmerkingen	Afgehandeld	Soort	Agenda-punt	Thema	Porte-feuille houder
2012-54	9 S&S, Stadspartij	Prioritering budget kleine verkeersmaatregelen	verzoekt het college:	B&V	een systematiek te onderzoeken waarmee een prioritering kan worden gemaakt voor maatregelen binnen het budget kleine verkeersmaatregelen.	Afgehandeld	motie	Brf. Vereniging Wijkopbouw Hoogkerk		
2012-57	10 SP, D66	Stoppen lopende aanbesteding RegioTram binnen één maand	de lopende aanbesteding van de RegioTram in overleg met de Provincie zo spoedig mogelijk doch uiterlijk binnen één maand stop te zetten.	B&V	Motiebrief 3-10-13: Beantwoording motie in speciale brief over dit onderwerp 20-09-13. Voorstel: op 'afgehandeld' zetten.	Afgehandeld	motie	Voornemen tot besluit stopzetten lopende aanbesteding RegioTram		
2012-59	11 PvdA	Schone taxi's voor collegeleden	bij dienstrijzen per taxi gebruik te maken van voertuigen die voldoen aan de dezelfde eisen die gesteld worden aan het eigen wagenpark en die dus rijden op schone brandstoffen zoals bijvoorbeeld aardgas en elektriciteit en minimale uitstoot hebben (EVV).	B&V	afgehandeld d.m.v. motiebrief 30/11	Afgehandeld	motie	Gemeentebegroting 2013		
2012-60	11 PvdA, D66	Centrale inkoop duurzame energie	1. te onderzoeken welke (financiële) voordelen te behalen zijn met een volledig geïntegreerde inkoop van energie voor gemeentelijke gebouwen; 2. te onderzoeken of er (financiële) middelen kleven aan de inkoop van energie die uitkomstig is uit duurzame energiebronnen; 3. te onderzoeken welke kansen de inkoop van duurzame energie bij lokale not-for-profitinstellingen biedt voor de betrokkenheid van burgers en instellingen bij het lokaal duurzaamheidsbeleid en welke mogelijke belemmeringen er zijn (m.n. in wet- en regelgeving); 4. de raad hierover uiterlijk 1 maart 2013 te informeren.	B&V	uiterlijk 1 maart 2013	Afgehandeld	motie	Gemeentebegroting 2013		
2012-66	11 CDA, Stadspartij	Struikelfetsen	in aanloop naar het treffen van verdere maatregelen het foutparkeren van struikelfetsen op blindengeleidenpaden streng te gaan handhaven.	B&V	Motiebrief 30/11: wordt betrokken bij Handhavingsprogr '13 (febr. 13)	Afgehandeld	motie	Gemeentebegroting 2013		

Bijlage - IM lijst B&V maart 2015,afgehandeld

Moties en initiatiefvoorstellen

Jaar - Nr	Mand	Indiener	Titel	Datum	Cie	Gepolde afhandeling / overige opmerkingen	Afgehandeld	Soort	Agenda-punt	Thema	Portefeuille houder
<i>verzoekt het college:</i>											
2012-67	11	CDA, PvdA, S&S	Effecten Zuidelijke ringweg op onderliggend wegennet	de effecten van de verschillende varianten voor het wegnnet rond de ringweg te onderzoeken en de burgers daarbij te betrekken en de raad daarover begin 2013 te berichten.	B&V	begin 2013	Afgehandeld	motie	Gemeentebegroting 2013		
2012-68	11	CDA, GL, PvdD	Elektrische laadpalen	1. om in samenwerking met diverse expertisecentra elektrische laadpalen te installeren in de parkeergarages van het Parkeerbeidrijf en P&R-terreinen; 2. de installatie van elektrische laadpalen in commerciële garages te stimuleren.	B&V	zie collegebrief 21/2/14.	Afgehandeld	motie	Gemeentebegroting 2013		
2012-69	11	CU, PvdA	Tegelijk groen	om duidelijkheid te geven over de voorrangsgeregels bij tegelijk groen voor fietsers en deze duidelijk te communiceren aan de fietsers.	B&V	Motiebrief 30/11: in januari 2013 nadere info	Afgehandeld	motie	Gemeentebegroting 2013		
2012-70	11	CU, PvdA, GL	Fietspad Peizerweg-Johan van Zwedenlaan	om in de eerstvolgende commissie Behoor & Verkeer te rapporteren over de kosten van de aanleg van een fietspad Peizerweg-Johan van Zwedenlaan en mogelijkheden voor dekking van dit bedrag voor te leggen aan de raad.	B&V	zie B&V 12/12/12; uitwerking volgt in MJP V&V in januari	Afgehandeld	motie	Gemeentebegroting 2013		
2012-74	11	PvdD	Poeponainers	meer afvalbakken te plaatsen bij plekken waar honden worden uitgedaen.	B&V	Afgehandeld d.m.v. brief 22/11/14; wenst bespreking	Afgehandeld	motie	Gemeentebegroting 2013		
2012-82	12	PvdA en Stadspartij	Leefbaarheid Woonschepenhaven	De raad uiterlijk 1 mei te informeren welke vervangingsinvesteringen en onderhoudswerkzaamheden voor de Woonschepenhaven mogelijk niet uitgesteld worden en daarbij een onderscheid maken tussen wenselijke en noodzakelijke werkzaamheden. In ieder geval de noodzakelijke werkzaamheden voor de Woonschepenhaven die niet gerealiseerd worden in de integrale aanpak, alsnog te betrekken bij het totaal van de afwegingen in het meerjareplan 2012-2016.	B&V / R&W	voorstel december 2013 (LTA)	Afgehandeld	motie	Kredietaanvraag 2013 vervangingsinvestering en aanvullen langcyclisch onderhoud openbare ruimte.		

Bijlage - IM lijst B&V maart 2015,afgehandeld

Moties en initiatiefvoorstellen

Jaar - Nr	M - Indieners	Titel	Dictum	Cie	Gepaalde afhandeling / overige opmerkingen	Afgehandeld	Soort	Agenda-punt	Thema	Porte-feuille houder
2012-83	12 PvdA	Doe mee met straatverlichting oké	<p>1. middels een goed getimede voorlichtingscampagne inwoners van Groningen op te roepen actief bij te dragen aan de sociale veiligheid in de stad en storingen aan straatverlichting te melden bij de gemeente Groningen;</p> <p>2. hetzelfde te doen richting professionals die in dienst zijn van de overheid en die in de avond en nacht werkzaamheden verrichten in de openbare ruimte.</p>	B&V	Motiebrief 24/5/13: Afgehandeld met brief 'Uitvoering moties Openbare verlichting' 21/2/13	Afgehandeld	motie	Kredietaanvraag 2013 vervaangingsinvestering en en aanvullen langcyclisch onderhoud openbare ruimte.		
2013-3	1 Stadspartij, CU, PvdD, CDA en GL	Overlast feesten in balans II	de problemen voldoende in kaart te brengen en aan de raad kenbaar te maken.	B&V	Motiebrief 3-10-13: Afgehandeld met antwoord met jaarverslag 2012 Meldpunt Overlast en Zorg 6-6-13. Voorstel op 'afgehandeld' zetten.	Afgehandeld	motie	Beantwoording schriftelijke vragen Stadspartij over geluidsoverlast evenementen		
2013-7	1 GL, PvdD, CU en PvdA	Motie Energie-landschappen	om voor de zomer aan de raad voor te leggen wat de mogelijkheden zijn voor het aanleggen van energielandschappen op de bij de gemeente in bezit zijnde gronden.	B&V	Motiebrief 24/5/13: Opgepakt in samenhang met moties Groene Stroom 24/7 en Windmolens. Na de zomer beleidsnotitie. Kansenkaart cbrf. 25-10-13	Afgehandeld	motie	Vaststelling herziening aantal grote grond-exploitaties		

Bijlage - IM lijst B&V maart 2015,afgehandeld

Moties en initiatiefvoorstellen

Jaar - Nr	Mandatieneers	Titel	Datum	Cie	Geplande afhandeling / overige opmerkingen	Afgehandeld	Soort	Agenda-punt	Thema	Portefeuille houder
<i>verzoekt het college:</i>										
2013-13	4 PvdD	Ballonnen	bij evenementen en festiviteiten het oplaten van ballonnen te ontmoedigen.	B&V	Motiebrief 24/5/13: Afgehandeld inmiddeelsgestart met beoordeling huidige gang van zaken, verkenning mogelijkheden ontmoediging. Na zomer info over uitkomsten. Zie brief 15-11-13.	Afgehandeld	<i>motie</i>	Collegebrief voortgang uitvoeringsprogramma Energie		
2013-14	4 PvdA, GL, D66, CU, S&S en SP	Windenergie, een Gronings bod	<ol style="list-style-type: none"> aan het Provinciebestuur over te brengen dat de Stad graag bereid is bij te dragen aan de 850 MW windvermogen in 2020 en daarin ook verantwoordelijkheid wil nemen; aan het Provinciebestuur het bod te doen om 70 MW in 2020 aan windenergie (ca. 20 turbines van 3 à 4 MW) te realiseren binnen de gemeente Groningen; hierbij voorrang te geven aan eigen burgerinitiatieven en/of lokale energie-coöperaties. 	B&V	Motiebrief 3-10-13: Afgehandeld brief met kansenkaart Wind is naar Provincie gestuurd, excursie voor raads- en statenleden wordt georganiseerd, motie daarmee afgehandeld.	Afgehandeld	<i>motie</i>	Collegebrief voortgang uitvoeringsprogramma Energie		
2013-20	5 Sp en CDA	Behoud buslijn 5	<ol style="list-style-type: none"> te kijken naar mogelijkheden om de dienstregeling voo 2014 zo aan te passen dat de bewoners van de Oranjestraat en de Hortusbuurt zoveel mogelijk met lijn 5 bediend worden; te kijken naar mogelijkheden om lijn 5 in de dienstregeling 2014, de huidige en veel gebruikte bushalte 'Grote Markt' te laten aandoen. 	B&V	Zie speciale brief hierover 4-7-13. Voorstel op 'afgehandeld' zetten.	Afgehandeld	<i>motie</i>	Hoofdpijnen tarieven en dienstregeling 2014		

In groen is verzoek aan griffie

5/15

26-2-2015

Bijlage - IM lijst B&V maart 2015,afgehandeld

Moties en initiatiefvoorstellen

Jaar - Nr	M Indiener	Titel	Datum	Cie	Gepolde afhandeling/ overige opmerkingen	Afgehandeld	Soort	Agenda- punt	Thema	Porte- feuille houder
<i>verzoekt het college:</i>										
2013-33	6 CDA, PvdA en S&S	Fietsenbeheer		<p>1. te bekijken of het mogelijk is, het verwijderen van oude fietsen (volgens nader te bepalen voorwaarden) als concessie te verkopen* aan de hoogste bidder, zodat er geen zwerf fietsen zijn, maar toch een bezuiniging gerealiseerd kan worden;</p> <p>2. indien dit een onmogelijkheid blijkt een alternatieve bezuiniging te presenteren en die te dekken uit de programma's onderhoud en bereikbaarheid;</p> <p>3. de gemeenteraad hierover te informeren voor de begrotingsbehandeling zodat de afwikkeling van de motie dan beoordeeld kan worden door de gemeenteraad.</p>	B&V	Motiebrief 3-10-13: Afgehandeld besloten om af te zien van deze bezuinigingsmaatregel.	motie	Voorjaarsbr ief		
2013-36	6 CU, CDA, PvdA, GL, SP en D66	Zelfbeheer groen in wijken		om in overleg met de wijken en de Steders na te gaan of het mogelijk is om een pilot te houden à la het zelfbeheer in Almere in één of meerdere wijken te starten.	B&V	Motiebrief 10/10/14 geeft info over contact met bewonersorganisaties en werkbezoek aan Almere. Beijum gaat hiermee verder. Nadere info in december	motie	Voorjaarsbr ief		Gijsbertsen
2013-38	6 S&S, CU, CDA en D66	Fietsenrekken voor studenten- sociëteiten		<p>1. om in gesprek te gaan met de verschillende studentenverenigingen in de stad en te bekijken in welke gevallen fietsrekken een oplossing kunnen bieden voor fietsenoverlast en ruimtelijk inpassbaar zijn;</p> <p>2. de uitkomsten van deze gesprekken terug te koppelen aan de raad.</p>	B&V	Motiebrief 10/10/14: beantwoord als onderdeel van evaluatie Groninger Fietsenstandaard, januari 2014.	motie	Voorjaarsbr ief		de Rook

Bijlage - IM lijst B&V maart 2015,afgehandeld

Moties en initiatiefvoorstellen

Jaar - Nr	M - Indieners	Titel	Datum	Cie	Gepolde afhandeling / overige opmerkingen	Afgehandeld	Soort	Agenda-punt	Thema	Portefeuille houder
<i>verzoekt het college:</i>										
2013-39	6 PvdA en Stadspartij	Kinderboerderijen		B&V	1. het wenselijk te vinden dat de gemeente Groningen minimaal twee kinderboerderijen met een wijkoversijgende functie heeft en houdt; 2. het wenselijk te vinden dat de wijken naar vermogen hun kleinere wijkgerichte kinderboerderijen behouden.	Motiebrief 3-10-13: Aan uitgesproken wens wordt tegemoet gekomen. Voorstel op 'afgehandeld' zetten.	motie	Visie kinderboerderijen		
2013-45	9 CDA, PvdA, Stadspartij, Christen Unie en PvdD	Evenementen-manager		B&V	Roep het college op de kaderstelling voor de Drafbaan Stadspark te plaatsen in een ontwikkeling waarbij gestreefd wordt naar een meer samenhangend, strategisch evenementenbeleid voor de gehele stad dat gekenmerkt wordt door onder meer: * beperking van overlast door spreiding van evenementen over de stad ("het juiste evenement op de meest geschikte locatie") * een financieel model voor de verhuur van openbare ruimtes. Verzoekt het college de raad voorafgaand aan definitieve besluitvorming over de toekomst van de Drafbaan te informeren over welke (alternatieve) buiten- en/of indoorlocaties geschikt zijn (te maken) voor welk soort evenement.	Motiebrief 10/10/14: meegenomen in evenementenbeleid / locatieprofielen.	motie	Collegebrieven + presentatie Toekomst Drafbaan Groningen i.c.m. SP notitie. Bruisend Groningen voor iedereen.		v. Keulen
2013-47	10 van de gehele raad	Helperzoomtunnel		B&V	te zijner tijd te monitoren of de Helperzoomtunnel wordt gebruikt door sluisverkeer en indien dat het geval is aanvullende maatregelen te treffen	zie collegebrief 'Tussenstand' 22/5/14	motie	Ontwerp Besluiten Aanpak Ring Zuid		de Rook
2013-48	10 van de gehele raad	Sluiten akoestisch 'gat'		B&V	dit akoestische 'gat' te sluiten door het nemen van geluidsreducerende maatregelen tot aan het talud/induct Rodewolderdijk	zie collegebrief 'Tussenstand' 22/5/14	motie	Ontwerp Besluiten Aanpak Ring Zuid		de Rook

Bijlage - IM lijst B&V maart 2015,afgehandeld

Moties en initiatiefvoorstellen

Jaar - Nr	M nd	Indiener	Titel	Datum	Cie	Gepolde afhandeling/ overige opmerkingen	Afgehandeld	Soort	Agenda- punt	Thema	Porte- feuille houder
<i>verzoekt het college:</i>											
2013- 49	10	Van de gehele raad	M1:Geluidafscherm- ning Buitenhof, M2:Compacter Ontwerp, M5:Geluidsscherm en Stadspark, M6:Esperano- tunnel, M7:Groen en gezondheid, M8:Papiermolen- brug.	* zich in lijn met deze motie op te stellen richting projectpartners; * deze motie te beschouwen als onderdeel van de zienswijze van de raad op het OTB en MER	B&V	zie collegebrief 'Tussenstand' 22/5/14	afgehandeld	<i>motie</i>	Ontwerp Besluiten Aanpak Ring Zuid		de Rook
2013- 50	10	PvdA, GL, Stadspartij, SP, D66, CDA, CU, S&S en PvdD	Extra ruimtelijke kwaliteit	* zich in lijn met deze motie op te stellen richting projectpartners; * deze motie te beschouwen als onderdeel van de zienswijze van de raad op het OTB en MER	B&V	zie collegebrief 'Tussenstand' 22/5/14	afgehandeld	<i>motie</i>	Ontwerp Besluiten Aanpak Ring Zuid		de Rook
2013- 51	10	PvdA, VVD, GL, Stadspartij, SP, D66, CDA, CU, S&S	ZRG aansluiting Hereweg	* zich in lijn met deze motie op te stellen richting projectpartners; * deze motie te beschouwen als onderdeel van de zienswijze van de raad op het OTB en MER	B&V	zie collegebrief 'Tussenstand' 22/5/14	afgehandeld	<i>motie</i>	Ontwerp Besluiten Aanpak Ring Zuid		de Rook
2013- 52	10	CU, CDA, SP, S&S, Stadspartij, D66, GL	Onderzoek oplossend vermogen verlagen ontwerpsnelheid	* zich in lijn met deze motie op te stellen richting projectpartners; * deze motie te beschouwen als onderdeel van de zienswijze van de raad op het OTB en MER	B&V	zie collegebrief 'Tussenstand' 22/5/14	afgehandeld	<i>motie</i>	Ontwerp Besluiten Aanpak Ring Zuid		de Rook

Bijlage - IM lijst B&V maart 2015,afgehandeld

Moties en initiatiefvoorstellen

Jaar - Nr	M Indiateners	Titel	Datum	Cie	Geplandde afhandeling / overige opmerkingen	Afgehandeld	Soort	Agenda-punt	Thema	Porte-feuille houder
2013-53	10 SP, Stadspartij	Lijn 4 hoort hier	verzoekt het college: * te kijken naar mogelijke alternatieven (zoals in de bijlage) om de dienstregeling voor 2014 zo aan te passen dat de bewoners van de Oosterparkwijk zoveel mogelijk in lijn met lijn 4 bediend worden. * deze mogelijke alternatieven door het OV-bureau voor de raad uit te laten werken, zodat de raad over meer informatie beschikt over de alternatieven voor het behoud van lijn 4.	B&V	Besproken in expertsessie 17-12-13	Afgehandeld	motie	Regio Groningen- Assen: actualisatie netwerkkanalen, HOV visie en aanvullend maatregelend pakket		
2013-54	10 SP, Stadspartij, S&S, CDA	Blijf van mijn lijn 5	* te kijken naar mogelijke alternatieven (zoals in de bijlage) om de dienstregeling voor 2014 zo aan te passen dat de bewoners van de Oranjestraat en de Horusbuurt zoveel mogelijk in lijn met lijn 5 bediend worden. * deze mogelijke alternatieven door het OV-bureau voor de raad uit te laten werken, zodat de raad over meer informatie beschikt over de alternatieven voor het behoud van lijn 5.	B&V	Besproken in expertsessie 17-12-13	Afgehandeld	motie	Regio Groningen- Assen: actualisatie netwerkkanalen, HOV visie en aanvullend maatregelend pakket		
2013-63	11 GL, SP, CDA, CU, PvdD, D66, PvdA	Groen verzilveren	* in overleg te treden met burgers, werkmansschappen en buurtverenigingen om de mogelijkheid een deel van het openbaar groen in ecologisch beheer te geven aan derden en dat als zodanig in te bedden en de raad over de uitkomsten te rapporteren.	B&V	Motiebrief 28/11/13: betrekken bij uitvoering motie 'zelfbeheer groen in wijken'	Afgehandeld	motie	Gemeente- begroting 2014 en Belasting- tarieven 2014		Gijsbertsen
2013-69	11 D66, GL, CDA, PvdA, PvdD	Ruim baan voor duurzame innovatie	* om actief een beroep te doen op het eigen landelijke netwerk om duurzame innovatieve projecten (pilots, demonstraties, testen) op het gebied van o.a. Energie en biobased economy aan te trekken; * te stimuleren dat landelijke initiatieven de ruimte krijgen in 'de proefruim Groningen'	B&V	Motiebrief 28/11/13: is in lijn met beleid	Afgehandeld	motie	Gemeente- begroting 2014 en Belasting- tarieven 2014		

9/15

26-2-2015

In groen is verzoek aan griffie

Bijlage - IM lijst B&V maart 2015,afgehandeld

Moties en initiatiefvoorstellen

Jaar - Nr	M nd	Indiëners	Titel	Dictum	Cie	Geplande afhandeling/ overige opmerkingen	Afgehandeld	Soort	Agenda- punt	Thema	Porte- feuille houder
<i>verzoekt het college:</i>											
2013- 71		CDA, VVD, D66, SP	Spitsrekken	* in samenspraak met Werkpro bij de invulling van de bezuinigingsmaatregelen naar mogelijkheden te kijken om de spitsrekken te behouden.	B&V	zie collegebrief 20/2/14.	Afgehandeld	motie	Gemeente- begroting 2014 en Belasting- tarieven 2014		
2013- 72		CDA, GL, PvdD	Oplandpalen in fietsstad Groningen	* een onderzoek te starten naar de haalbaarheid van plaatsing van opland- punten voor fietsen in de stad, bijvoorbeeld op het Hoofdstation en in de parkeergarages in de binnenstad, en hierover te rapporteren in maart.	B&V	zie collegebrief 21/2/14.	Afgehandeld	motie	Gemeente- begroting 2014 en Belasting- tarieven 2014		
2013- 75		CU, CDA, GL, S&S, PvdD	Zonnepanelen op/aan het Forum	* om te onderzoeken of het mogelijk is om op (of aan) het Groninger Forum een vorm van zonne-energie toe te passen en de raad over de uitkomst te informereren.	B&V	Zie cbrf. 2-10-14.	Afgehandeld	motie	Gemeente- begroting 2014 en Belasting- tarieven 2014		Gijsbertsen
2013- 78		PvdD, GL	Ecologische oevers	* bij waterprojecten waar financieel mogelijk, te kiezen voor een ecologische oever	B&V	Motiebrief 28/11/13: past binnen nieuwe water- en rioleringsplan.	Afgehandeld	motie	Gemeente- begroting 2014 en Belasting- tarieven 2014		
2013- 80		CU	Graffiti kunst	om met een voorstel te komen over: 1. het aanwijzen van gemeentelijke objecten als fietsstunnels en geluidswallen als objecten die door graffiti kunstenaars ongefleurd kunnen worden, in het verlengde van Openlab-Graffiti op het CIB&Ca-terrein; 2. de (aanvullende) criteria die meegenomen zouden moeten worden bij het toewijzen van locaties zodat geborgd kan worden dat de goede vorm van graffiti gemaakt wordt; 3. de mogelijkheid en wenselijkheid om eert één of meerdere proefprojecten te starten om kleinschalige toepassing op elektriciteitskasten of andere objecten uit te proberen.	B&V	zie cbrf. 7-11-14.	Afgehandeld	Initiatief voorstel			v. Keulen

In groen is verzoek aan griffie

10/15

26-2-2015

Bijlage - IM lijst B&V maart 2015,afgehandeld

Moties en initiatiefvoorstellen

Jaar - Nr	M - Indiaten	Titel	Datum	Cie	Geplande afhandeling/ overige opmerkingen	Afgehandeld	Soort	Agenda-punt	Thema	Porte-feuille houder
2014-1	PvdA, D66, VVD, CU, CDA, PvdD, GL	Afhankelijkheid Groningen-aardgas	1. bij het kabinet en de Tweede Kamer erop aan te dringen om -uit het oogpunt van veiligheid en conform het advies van het Staatsrecht op de Mijnen- de afhankelijkheid van het gebruik van het Groningen-aardgas zo spoedig als mogelijk sterk terug te brengen; 2. daarbij aan te dringen op het versnellen van de energietransitie.	B&V	Motiebrief 10/10/14; boodschap is overgebracht; verder gesprek over energietransitie via Economic Board; info over voortgang oktober 2014.	Afgehandeld	motie	Interpellatie-debat over de effecten van de gaswinning		den Oudsten
2014-3	S&S, D66, GL	Strategisch Evenementenbeleid	het strategisch evenementenbeleid zo vorm te geven dat de vraag naar evenementen vanuit het publiek en het aanbod van initiatieven vanuit organisatoren centraal staan, en niet de aard of categorie van een evenement leidend is.	B&V	Motiebrief 10/10/14; meegenomen bij evenementenbeleid.	Afgehandeld	motie	Strategisch evenementenbeleid op de Drafbaan		v. Keulen
2014-4	GL, PvdA, S&S, SP, D66	Dance visie	in samenwerking met de dance-industrie, en in de geluchte van Let's Gro, te komen tot een visie op, en daarmee te investeren in, de Groninger dance-industrie en de uitkomsten daarvan voor de zomer aan de raad te presenteren.	B&V/O&W	Motiebrief 10/10/14; zie brief gesprekken gaan verder	Afgehandeld	motie	Strategisch evenementenbeleid op de Drafbaan		v. Keulen/ de Rook
2014-5	GL, S&S, D66, SP, PvdA, Stadspartij	Locaties in kaart	alle locaties (Naast Stadspark/drafbaan, Kardingepas, Ebhingekwartier, Hoornseplas, Roode Haan, ook Noordijk, Gideopark, Winschoterweg, Zernike, achter universiteitscomplex nabij Doekwaard, Helsinkstraat, Eenskamala, Suikerunieterrein, Roode Haan, Meerstad, nabij Noorderhogbrug, Westspoor) samen met de partners in de stad in kaart te brengen, te onderzoeken wat er wel en niet mogelijk is, of kan worden gemaakt, om van de genoemde locaties evenementlocaties te maken en de uitkomsten daarvan voor de zomer aan de raad te presenteren.	B&V	Locatieprofielen voor december op LTA.	Afgehandeld	motie	Strategisch evenementenbeleid op de Drafbaan		v. Keulen
2014-6	PvdA	Informeer de buurt	1. in het toetsingskader voor het verlenen van vergunningen voor evenementen specifieke(e) eisen op te nemen die gesteld moeten worden aan een tijdige bereikbaarheid van organisatoren aan omwonenden, over tenuinste de begin- en eindtijd en de aard van de mogelijke overlast van een evenement; 2. informatie over de duur en de mogelijke overlast van evenementen duidelijk op de gemeentelijke website te vermelden.	B&V	Motiebrief 10/10/14; meegenomen met evenementenbeleid.	Afgehandeld	motie	Strategisch evenementenbeleid op de Drafbaan		v. Keulen

In groen is verzoek aan griffie

11/15

26-2-2015

Bijlage - IM lijst B&V maart 2015,afgehandeld

Moties en initiatiefvoorstellen

Jaar - Nr	Mand	Titel	Datum	Cie	Geplande afhandeling / overige opmerkingen	Afgehandeld	Soort	Agenda-punt	Thema	Porte-feuille houder
2014-7	1 PvdA	Ruimte voor de Warenmarkt	verzoekt het college:	B&V	Motiebrief 10/10/14: wordt meegenomen bij locatieprofielen Grote Markt en Vismarkt, tevens bij convenant met warenmarkt en bij gesprek over binnenstadsvisie.	Afgehandeld	motie	Strategisch evenementen-beleid op de Draifbaan		v.Keulen
2014-8	1 PvdA	(Z)Onder stroom	1. zich een beeld te vormen van de oorzaken van de stroomstoringen, de kwaliteit van het elektriciteitsnetwerk binnen de gemeente (in het bijzonder de noordelijke wijken, waaronder Paddepoel) en de risico's op stroomstoringen in de toekomst; 2. al het mogelijke te doen om te bevorderen dat de verantwoordelijke instantie(s) maatregelen nemen om herhaling in de toekomst te voorkomen; 3. de raad voor de zomer over de bevindingen te informeren; de binnenkort aan te leggen dam (aan de uiterste Westkant van de stad) de 'Jan Evenhuis dam' te noemen.	B&V	motiebrief 4/6/14 'afgehandeld met collegebrief 5 juni'	Afgehandeld	motie	Motie vreemd aan de orde van de dag		v.Keulen
2014-13	3 van de gehele raad	Jan Evenhuis dam		B&V	motiebrief 4/6/14 'voorgelegd aan straatnamencommissie, besluit nog voor zomerreces verwacht'	Afgehandeld	motie	toespraak van de nesor van de raad		de Rook
2014-16	5 SP, CDA, PvdD, Stadspartij en CU	Reizigers- en bewonersinspraak OV	reizigers- en bewonersinitiatieven actief naar hun mening te vragen voorgegaan aan de wijzigingen in de dienstregeling betreffende buslijnen en bushaltes en zo het begrip participatie waarlijk in houd te geven.	B&V	Beantwoord met aparte brief over dit onderwerp 25/6/14, voorstel: op afgehandeld zetten	Afgehandeld	motie	OV-bureau Groningen Drenthe		De Rook
2014-21	5 CU, S&S, Stadspartij, CDA	Fietsklemmen	de ontstane wachlijst versneld weg te werken en het aantal in 2013 niet-geplaatste fietsklemmen toe te voegen aan het beoogde aantal fietsklemmen voor 2014	B&V	motiebrief 17/6/14: moeilijk te realiseren vanwege meer gecompliceerde plekken en ruimtegebrek.	Afgehandeld	motie	Gemeente rekening 2013		de Rook

12/15

26-2-2015

In groen is verzoek aan griffie

Bijlage - IM lijst B&V maart 2015,afgehandeld

Moties en initiatiefvoorstellen

Jaar - Nr	Motie	Titel	Datum	Cie	Gepaalde afhandeling / overige opmerkingen	Afgehandeld	Soort	Agenda-punt	Thema	Portefeuillehouder
2014-34	6 GL, D66	Recht op de wind	voor de behandeling van de gemeenbegroting 2015 de raad voorstellen te doen hoe, de genoemde overwegingen in ogenschouw nemend, onze gemeentelijke doelstelling rond windenergie te halen.	B&V	motiebrief 10/10/14; wordt betrokken bij voorstellen voor het energieprogramma als geheel (binnenkort)	Afgehandeld	motie	Voorjaarsdebat		Gijsbertsen
2014-42	6 Stadspartij, CDA	Openbare bankjes	1. te onderzoeken welke mogelijkheden er zijn voor het plaatsen van bankjes op (grote) aanloopstraten vanuit de wijken naar het centrum van de stad; 2. de raad hiervan op de hoogte te stellen voor de behandeling van de "begroting 2015".	B&V	zie cbrf. 29-10-14.	Afgehandeld	motie	Voorjaarsdebat		Van Keulen
2014-50	6 S&S, GL, CU, CDA	Creatief met fietsvlakken	1. te onderzoeken waar (tijdelijke) fietsparkeervlakken kunnen worden aangebracht voor leegstaande winkels in de binnenstad; 2. te onderzoeken waar (tijdelijke) fietsparkeervlakken kunnen worden aangebracht in de buurt van bouwterreinen in de binnenstad.	B&V	zie cbrf. 7-11-14.	Afgehandeld	motie	Voorjaarsdebat		De Rook
2014-52	6 PvdD, Stadspartij	Diervriendelijke pagina	1. op de website van de gemeente Groningen ene pagina te maken met informatie over de procedures rondom gevonden (dode) huisdieren en contactgegevens van betrokken instanties, zoals de Dierenambulance en de Dierenbescherming; 2. hierbij ook aandacht te besteden aan het belang van het chippen van een huisdier; 3. bovenstaande te realiseren voor het einde van 2014.	B&V	motiebrief 10/10/14; teksten staan al vanaf juli jl. op website, afgestemd met PvdD.	Afgehandeld	motie	Voorjaarsdebat		Gijsbertsen
2014-53	6 SP, GL, CU	80 km AZR tracé	1. zich sterk te maken voor een maximum snelheid van 80 km voor het hele tracé; 2. mocht dit voor het zuidelijke wegvak vanwege verkeerstechnische redenen niet mogelijk zijn dan tenminste voor het noordelijke wegvak Hoogkerk-afslag Corpus den Hoorn; 3. verslag te doen van de inspanningen en het resultaat daarvan.	B&V		Afgehandeld	motie	Tussenstand Tracébesluit, Helperzoo m-tunnel en Z-ringweg		De Rook
2014-55	6 SP, S&S, Stadspartij, CU	Fietsoversteek Brailleweg/ Maaslaan	1. dusdanige veranderingen in het tracébesluit te bewerkstelligen dat voor de stoplichten wachtende fietsers voldoende opstelmogelijkheden hebben; 2. doorgaande en afslaan fietsers op de Brailleweg ongeschoord hun route kunnen volgen.	B&V		Afgehandeld	motie	Tussenstand Tracébesluit, Helperzoo m-tunnel en Z-ringweg		De Rook

13/15

26-2-2015

In groen is verzoek aan griffie

Bijlage - IM lijst B&V maart 2015,afgehandeld

Moties en initiatiefvoorstellen

Jaar - Nr	M - Indieners	Titel	Datum	Cie	Geplandte afhandeling / overige opmerkingen	Afgehandeld	Soort	Agenda-punt	Thema	Portefeuille houder
<i>verzoekt het college:</i>										
2014-56	6 SP, PvdA, Stadspartij, CU, CDA	Werkgelegenheid AZR	<p>zich hard te maken om:</p> <ol style="list-style-type: none"> de mogelijkheden te benutten die de nieuwe aanbestedingswet biedt om lokale en regionale bedrijven eer kans te geven om werk vergund te krijgen; in de aanbestedingsvoorwaarden de volgende aandachtspunten te vertalen naar gunning-criteria: <ol style="list-style-type: none"> het versterken van de lokale en regionale werkgelegenheid; het realiseren van werk-leertrajecten voor jongeren en andere SROJ gerelateerde effecten (Social return on investment); toezicht plaats te laten vinden door de opdrachtgever op de validiteit van door de aannemer gescontrateerde onderaannemers op naleving van de cao- en andere werknemersrechten en vervolgens de raad verslag uit te brengen omtrent de gedane inspanningen het bovenstaande te realiseren en de resultaten die deze inspanningen hebben opgeleverd. 	B&V		Afgehandeld	<i>motie</i>	Tussenstand Tracébesluit, Helperzoo m-tunnel en Z-ringweg		De Rook
2014-57	6 SP, Stadspartij, S&S, CDA, CU	Kosten aardbevingsbestendigheid AZR	<ol style="list-style-type: none"> bij de minister te bepleiten eventuele kosten ten gevolge van aardbevingsbestendigheid op andere wijze te financieren (bijv. uit de extra rijksmiddelen beschikbaar gesteld als compensatie van de aardbevingschade); dit standpunt kenbaar te maken bij de Tweede Kamer. 	B&V		Afgehandeld	<i>motie</i>	Tussenstand Tracébesluit, Helperzoo m-tunnel en Z-ringweg		De Rook
2014-58	6 Stadspartij, CU, S&S, SP	Beperken overlast Zuidelijke Ringweg	<p>er bij de toekomstige aannemer op aan te dringen om bij de Zuidelijke Ringweg waar mogelijk, creatieve en slimme oplossingen te bedenken om de overlast nog verder te beperken dan vasgelegd in het besluit bouwrunder.</p>	B&V		Afgehandeld	<i>motie</i>	Tussenstand Tracébesluit, Helperzoo m-tunnel en Z-ringweg		De Rook
2014-59	6 Stadspartij, GL, SP	Fietsviaduct Helperzoo	<ol style="list-style-type: none"> te onderzoeken of een fietsviaduct meer veiligheid voor fietsers biedt en de doorstroming van het fietsverkeer ter hoogte van de Helperzooontunnel kan bevorderen; hoe in overleg met externe partijen zoals ProRail bezien kan worden of en hoe deze bij zouden drigen aan de totstandkoming van een fietsviaduct; de raad van deze onderzoeken en gesprekken op de hoogte te stellen. 	B&V		Afgehandeld	<i>motie</i>	Tussenstand Tracébesluit, Helperzoo m-tunnel en Z-ringweg		De Rook

Bijlage - IM lijst B&V maart 2015,afgehandeld

Moties en initiatiefvoorstellen

Jaar - Nr	M - Indieners	Titel	Datum	Cie	Geplandte afhandeling / overige opmerkingen	Afgehandeld	Soort	Agenda-punt	Thema	Porte-feuille houder
2014-60	6 S&S, SP, CU	Communicatie bereikbaar	Datum verzoekt het college:	B&V	1. het persoonlijk contact met omwonenden tijdens de uitvoeringsfase nog steeds actief op te blijven zoeken; 2. deze communicatie niet alleen toe te spitsen op het algehele project maar ook per aspect de dialoog aan te gaan in de wijken die door een bepaald onderdeel van de plannen op een specifiek moment hinder ervaren.	Afgehandeld	<i>motie</i>	Tussenstand Tracébesluit, Helperzoo m-tunnel en Z-ringweg		De Rook
2014-61	6 S&S, CU	Verlies de fietser en de voetganger niet uit het oog		B&V	1. binnen de organisatie Groningen Bereikbaar specifiek aandacht te besteden aan de bereikbaarheid van de stad voor fietsers en voetgangers tijdens de ombouw van de Zuidelijke Ringweg; 2. onreismogelijkheden alternatieve routes voor deze weggebruikers duidelijk in de openbare ruimte aan te geven	Afgehandeld	<i>motie</i>	Tussenstand Tracébesluit, Helperzoo m-tunnel en Z-ringweg		De Rook
2014-62	6 S&S, CU, Stadspartij	Voortschrijdend inzicht		B&V	1. er binnen de stuurgroep op aan te brengen verbeteringen in de plannen aan te brengen die in het voordeel zijn van de stad, ook als het tracébesluit is vastgesteld; 2. verbeteringen in de ontwerprijrichtingsplannen aan te brengen welke in het voordeel zijn van de stad, ook als deze zijn vastgesteld.	Afgehandeld	<i>motie</i>	Tussenstand Tracébesluit, Helperzoo m-tunnel en Z-ringweg		De Rook
2014-64	6 D66, GL, PvdA, VVD	Stil asfalt bij "Akroestisch gat"		B&V	1. te kiezen voor optie 3 uit de collegebrief, 2. de 300.000 euro voor leefbaarheidsmaatregelen die door deze keuze vrijkomen in ieder geval aan te wenden om maatregelen te treffen voor het "akroestische gat" in de geluidsfachtering langs de A7 bij Hoogerkerk, bijvoorbeeld door het extra stil asfalt door te trekken tussen Laan Corpus Hoorn tot en met het "akroestisch gat".	Afgehandeld	<i>motie</i>	Tussenstand Tracébesluit, Helperzoo m-tunnel en Z-ringweg		De Rook

In groen is verzoek aan griffie

15/15

26-2-2015

Raadsvoorstel - Wijziging legesverordening nav evaluatie grofvuil



Raadsvoorstel

Onderwerp **Wijzigingsverordening Legesverordening 2015 (tarieven grofvuil)**
Registratienr. 4820088 Steller/telnr. Arjan-Kees.Brinkman/ 10 37 Bijlagen 1

Classificatie	<input checked="" type="radio"/> Openbaar <input type="radio"/> Geheim		
	<input type="checkbox"/> Vertrouwelijk		
Portefuillehouder	J. van Keulen	Raadsc commissie	B&V

Voorgesteld raadsbesluit

De raad besluit:

- I. de verordening tot wijziging van de Verordening afvalstoffenheffing 2015 vast te stellen;
- II. dit besluit bekend te maken door plaatsing in het elektronische gemeentebled.

Samenvatting

Voorgesteld wordt om de Tarieventabel behorende bij de Verordening afvalstoffenheffing 2015 te wijzigen ten aanzien van de tarieven voor het aan huis ophalen van grof vuil. Het betreft het tarief dat als toeslag geldt wanneer bewoners méér dan 1,5 m³ grofvuil per keer laten ophalen. In de tarieventabel staat momenteel onverhoopt nog toeslag vermeld van € 46,50,- terwijl het kostendekkend tarief hiervoor € 25,- bedraagt.

B&W-besluit d.d.: 03-02-2015

Raadsvoorstel - Wijziging legesverordening nav evaluatie grofvuil

Vervolg voorgesteld raadsbesluit

Aanleiding en doel

Inwoners van de gemeente Groningen worden per 2014 geacht een kostendekkend tarief te betalen wanneer zij aan huis grof vuil laten ophalen. In de tarieventabel behorende bij de Verordening afvalstoffenheffing 2015 staat Wij stellen dan ook voor de wijziging op de legesverordening 2014 met de bijbehorende tarieventabel vast te stellen.

Kader

De bevoegdheid tot het in rekening brengen van leges voor wat betreft de inzameling van afvalstoffen ontleent wij aan de Gemeentewet alsmede de wet Milieubeheer. In de Verordening afvalstoffenheffing 2015 hebben wij de tarieven opgenomen voor het kalenderjaar 2015. De heffing op basis van deze verordening zijn in die zin begrensd dat de geraamde baten niet hoger mogen zijn dan de geraamde kosten. Er geldt dus een maximaal toelaatbare opbrengst. Voor de toetsing aan de opbrengstennorm mag er onder voorwaarden kruissubsidiëring plaatsvinden.

Argumenten en afwegingen

Tot en met 2013 konden bewoners maximaal twee keer per jaar een hoeveelheid van 1,5 m³ grof vuil aan huis laten ophalen. Bewoners die van deze mogelijkheid gebruik maakten hoefden hiervoor niet apart te betalen. De kosten van deze grof vuil service werden gedekt vanuit de afvalstoffenheffing. Met ingang van 2014 worden bewoners die grof vuil aan huis willen laten ophalen geacht hiervoor een kostendekkend tarief te gaan betalen. Het ophalen aan huis van grof vuil maakt sindsdien geen onderdeel meer uit van het dienstenpakket waarvan de kosten gedekt worden vanuit de afvalstoffenheffing.

Momenteel is in de tarieventabel behorende bij de Verordening afvalstoffenheffing 2015 ten aanzien van het aan huis laten halen van grof vuil € 46,50 opgenomen als tarief per 1,5 m³ aangeboden grofvuil. De maximale hoeveelheid die men per keer kan laten ophalen is gesteld op 4,5 m³. Uitgangspunt voor de legestarieven voor het halen van grof vuil is dat deze kostendekkend moeten zijn. Als basistarief voor de eerste 1,5 m³ grofvuil is dit het geval. De kosten c.q. het te rekenen tarief zijn/is opgebouwd uit de volgende componenten:

Opbouw basistarief		
Component	€ / adres	Toelichting
Inzet personeel/materieel	€ 34,50,-	Aan-/afrijtijd, laadtijd, lossen grof vuil bij verwerker. O.b.v. inzamelploeg bestaande uit twee man + voertuig, max.35 adressen per dag. Incl. overhead.
Verwerkingskosten grof vuil	€ 7,50,-	Maximaal 1,5 m ³ , meerkosten verwerking als gemengd grofvuil (€ 140,-/ton) i.p.v. gescheiden via afvalbrenngstation (€ 65,-/ton)
Overige kosten	€ 4,50,-	Administratie-/inningskosten e.d.
Totaal	€ 46,50,-	

Wanneer bewoners méér dan 1,5 m³ grof vuil aanbieden, worden - voor het extra aangeboden grofvuil - niet alle kosten in dezelfde mate opnieuw/extra gemaakt. Zo hoeft een dergelijke melding maar één keer geadmineistreerd te worden, hoeft er slechts één rekening opgesteld c.q. betaling verwerkt te worden. Ook hoeft er maar één keer naar het betreffende adres gereden te worden. Het inladen van het extra afval vergt daarentegen wel meer tijd. Ook leidt de grotere hoeveelheid grofvuil tot extra verwerkingskosten. De toeslag zoals die momenteel in de tarieventabel is opgenomen is daardoor méér dan kostendekkend. De feitelijke kosten bedragen € 25,- per 1,5 m³ extra aanbod van grofvuil.

Opbouw toeslag extra aanbod grof vuil (bij aanbod boven 1,5 m ³ , toeslag per extra 1,5 m ³ of deel daarvan)		
Component	€ / adres	Toelichting
Inzet personeel/materieel	€ 17,50,-	Extra laad- en lostijd. Incl. overhead.
Verwerkingskosten grof vuil	€ 7,50,-	Maximaal 1,5 m ³ , meerkosten verwerking als gemengd grofvuil (€ 140/ton) i.p.v. gescheiden via afvalbrenngstation (€ 65,-/ton)
Totaal	€ 25,-	

Raadsvoorstel - Wijziging legesverordening nav evaluatie grofvuil

Ons is gebleken dat wij in 2014 verzuimd hebben u een voorstel te doen tot wijziging van de hanteren toeslag voor het halen van grofvuil. Om te voorkomen dat bewoners die grofvuil laten halen daarvoor oneigenlijk hoge kosten in rekening gebracht kregen, heeft Stadsbeheer - in afwijking van de tarieventabel - deze (lagere) kostendeekkende toeslag van € 25,- in 2014 al wel reeds gehanteerd.

Maatschappelijk draagvlak en participatie

Bewoners die grofvuil aan huis willen laten ophalen worden geacht hiervoor een kostendekkend tarief te betalen.

Financiële consequenties

Geen.

Door voor het aan huis ophalen van grof vuil kostendeekkende tarieven te hanteren worden de kosten die met deze service gemoeid gaan gedekt worden door opbrengsten.

Overige consequenties

N.v.t.

Vervolg

Uw besluit met betrekking tot wijziging van de in dit voorstel genoemde verordening zal worden gepubliceerd in het Gemeenteblad.

Met vriendelijke groet,
burgemeester en wethouders van Groningen,



de burgemeester,
Peter den Oudsten



de secretaris,
Peter Teesink

Raadsvoorstel - Wijziging legesverordening nav evaluatie grofvuil

BIJLAGE

-ontwerp-

VERORDENING TOT WIJZIGING VAN DE VERORDENING AFVALSTOFFENHEFFING 2015

DE RAAD VAN DE GEMEENTE GRONINGEN;

gezien het voorstel van burgemeester en wethouders van 3 februari 2015;

gelet op artikel 147 Gemeentewet;

HEEFT BESLOTEN:

de verordening tot wijziging van de Verordening afvalstoffenheffing 2015 vast te stellen.

Artikel 1 Wijziging verordening

Onderdeel 4.1 van de Tarieventabel behorende bij de Verordening afvalstoffenheffing 2015 luidt na wijziging:

Bestaande tekst	Nieuwe tekst
Tarieventabel 4.1 De belasting voor het op aanvraag inzamelen van grove huishoudelijke afvalstoffen categorie 1 bedraagt per 1,5 m3 (met een maximum van 4,5 m3 per keer): €46,50	Tarieventabel 4.1 De belasting voor het op aanvraag inzamelen van grove huishoudelijke afvalstoffen categorie 1 bedraagt voor: 4.1.1 een hoeveelheid tot max. 1,5 m3: €46,50 4.1.2 een hoeveelheid groter dan 1,5 m3:€46,50 vermeerderd met €25,= voor elke hoeveelheid van 1,5 m3 of gedeelte daarvan boven het aantal van 1,5 (met een maximum van 4,5 m3 per keer)

Artikel II Inwerkingtreding

Dit besluit treedt in werking op de dag na bekendmaking.

Aldus vastgesteld in de openbare raadsvergadering van 18 februari 2015.

De griffier,

De voorzitter,

drs. A.G.M. (Toon) Dashorst.

Peter den Oudsten

Raadsvoorstel - Gresco ledverlichting wijkpost Electronstraat



Raadsvoorstel

Onderwerp **Gresco ledverlichting wijkpost Electronstraat**
Registratienr. 4835670 Steller/telnr. Frank van de poel/8723 Bijlagen 1

Classificatie

Vertrouwelijk (bij gebruik van persoonsgegevens)

Portefeuillehouder Gijsbertsen Raadscommissie

Voorgesteld raadsbesluit

De raad besluit:

- I. een krediet beschikbaar te stellen van € 49.800,- voor de aanschaf/aanleg van LED verlichting voor de wijkpost Electronstraat, in het kader van de GrESCo;
- II. de kapitaallasten van € 3.984,- te dekken uit de energiebesparing die de maatregelen onder I opleveren;
- III. de gemeentebegroting 2015 dienovereenkomstig te wijzigen.

Samenvatting

In 2011 heeft de Raad *Groningen geeft Energie* vastgesteld, het uitvoeringsplan bij het Masterplan Groningen Energieneutraal. Dit plan heeft als doel de gemeente Groningen in 2035 energieneutraal te laten zijn. Het "masterdoel" -energieneutraal-bereikt de gemeente via vele subdoelen. Eén van die subdoelen is het geleidelijk energieneutraal maken van het gemeentelijk vastgoed. Dit betreft in totaal zo'n 250 gebouwen. Om dit te bereiken is een gemeentelijke projectgroep opgericht, de Groninger Energy Service Company (GrESCo). Voor elke te nemen investering wordt een business case opgesteld door de GrESCo waaruit moet blijken of de te nemen maatregelen verantwoord zijn, welke investering nodig is en hoe de investering kan worden afgelost.

In dit voorliggende voorstel is de business case van een energiebesparende maatregel bij de wijkpost Electronstraat beschreven. Het betreft het vervangen van alle bestaande verlichting door energiebesparende LED verlichting. Hiermee wordt er bespaard op de energielasten. Deze maatregelen worden, conform de gebruikelijke afschrijftermijnen, in 20 jaar afgeschreven. De verwachte besparing op de energiekosten is € 4.290,- per jaar, voldoende om de afschrijving te bekostigen.

B&W-besluit d.d.: 17-02-2015

Raadsvoorstel - Gresco ledverlichting wijkpost Electronstraat

Vervolg voorgesteld raadsbesluit

Aanleiding en doel

In 2011 heeft de Raad *Groningen geeft Energie* vastgesteld, het uitvoeringsplan bij het Masterplan Groningen Energieneutraal. Dit plan heeft als doel de gemeente Groningen in 2035 energieneutraal te laten zijn. Het 'masterdoel' -energieneutraal-bereikt de gemeente via vele subdoelen. Eén van die subdoelen is het geleidelijk energieneutraal maken van het gemeentelijk vastgoed. Dit betreft in totaal zo'n 250 gebouwen. Om dit te bereiken is een gemeentelijke projectgroep opgericht, de Groninger Energy Service Company (GrESCO).

Wat is de GrESCO?

De GrESCO is verantwoordelijk voor het integraal energiemanagement van het gemeentelijke vastgoed en beheert het totale energiebudget van de gemeente. Dit geld wordt gebruikt voor twee doelen: de betaling van de energierekeningen van het gemeentelijk vastgoed; de financiering van duurzame, energiebesparende investeringen in gemeentelijk vastgoed.

De investeringen in het gemeentelijk vastgoed worden terugbetaald door verlaging van het energieverbruik. Een verdere besparing realiseren we door kritisch te kijken naar het huidige energieverbruik: kloppen de energiefacturen, betalen we voor de juiste aansluitingen en gaat de kachel in onze gebouwen in het weekend uit?

GrESCO slaat hierdoor twee vliegen in één klap en levert een bijdrage aan de doelstelling "Groningen energieneutraal in 2035" en realiseert zo een deel van de gewenste bezuinigingen. Dit doet GrESCO zonder extra begrotingsmiddelen. GrESCO zorgt voor investeren in verduurzaming van ons vastgoed zonder extra kosten

Besluitvorming.

Op 2 juli 2013 is door het College besloten tot de instelling van de GrESCO en haar werkwijze die omschreven is in het boekwerkje "Groningse Energie Service Compagnie". Op 25 september 2013 (RO13.3655292) is door de Raad besloten om deze werkwijze te ondersteunen door de energie budgetten aan te merken als een bijzonder resultaat. Er ontstaat op deze wijze een gesloten financieringssysteem. De investeringen in energiebesparende maatregelen worden betaald uit de positieve invloed die dat heeft op de energierekening, binnen één gemeentelijke administratie.

Uitvoering.

Het mag duidelijk zijn dat energiebesparende investeringen goed doordacht moeten worden. Voor elke te nemen investering wordt een rapport opgesteld door de GrESCO waaruit moet blijken of de te nemen maatregelen verantwoord zijn, welke investering nodig is en hoe de investering kan worden afgelost.

Deze investeringsplannen worden aan het college en zo nodig aan de Raad ter besluitvorming voorgelegd in de vorm van Business cases. Met deze werkwijze blijven college en raad optimaal geïnformeerd over de maatregelen die vanuit het bijzondere resultaat worden gefinancierd.

Het voorliggende voorstel gaat over het vervangen van de verlichting door LED verlichting in de wijkpost Electronstraat. Juist bij dit gebouw valt er veel te besparen omdat de gemiddelde verbruiksuren van de verlichting hoog is. Dit hangt samen met de functie van dit gebouw. Het wordt gebruikt voor de sneeuw- en gladheidsbestrijding in de avond- en nachtelijke uren en tevens voor de inzet van personeel bij evenementen als de 4 mijl en winterfair.

Kader

Het voorstel past binnen de kaders van het Masterplan "Groningen Energieneutraal". Hoewel het voorstel afwijkt van het Handboek financieel beheer past het wel binnen de financiële kaders van de GrESCO zoals vastgesteld op 25 september 2013. De afwijking heeft te maken met de situatie dat deze aanvraag gezien kan worden als een aanvullend krediet op de kredieten die bestaan voor de gebouwen waar de isolerende maatregelen wordt aangebracht. Echter, de GrESCO wil de investeringen aan gebouwen in het kader van energiebesparingen apart inzichtelijk maken en monitoren. Om deze reden wordt het nu als een afzonderlijk krediet met een aparte dekking aangevraagd. Dit is ook omschreven in het financiële kader van de GrESCO. De discrepantie tussen dit voorstel en het Handboek financieel beheer wordt op dit moment aangepast.

Raadsvoorstel - Gresco ledverlichting wijkpost Electronstraat

Argumenten en afwegingen

De GrESCO werkt via twee sporen.

Eenzijds zijn er business cases waarbij een heel gebouw onder de loep wordt genomen. Dan wordt integraal gekeken naar onderhoud, gebruik, energiebesparende en energieopwekkende maatregelen. Dit totaal pakket wordt voorgelegd aan de raad. Anderzijds zijn er business cases waar gekeken wordt naar zogenaamd "laaghangend fruit". Waar kan er met een minimale inspanning op korte termijn energie bespaard worden. Hierbij valt te denken aan:

- monitoring middels esight, een softwarepakket waaruit het energieverbruik blijkt;
- komt het gebruik van het vastgoed nog overeen met de inregeling van de installaties?;
- zijn de installaties optimaal ingeregeld?;
- is er lekverbruik? Bijvoorbeeld zaken die s' nachts aanstaan wat niet noodzakelijk is?;
- gedragsverandering;
- gebruikscomfort, kan de kachel mogelijk een graad lager?;
- andere oplossing: kan relatief eenvoudig de verlichting worden vervangen?

Bij deze mogelijke oplossingen wordt ook met de gebruiker en beheerder gekeken naar wellicht andere oplossingen en of die op korte termijn gerealiseerd kunnen worden. Is dit niet het geval wordt eerst het "laaghangend fruit" uitgevoerd.

Bij dit gebouw kan relatief eenvoudig de verlichting worden vervangen door LED armaturen. Door een gespecialiseerd bedrijf is het hele gebouw geanalyseerd en bepaald wat vervangen kan worden door LED, wat de benodigde capaciteit is en wat deze nieuwe installatie aan energie gaat gebruiken. De GrESCO heeft deze input verwerkt in de factsheet die bij deze besluitnota is opgenomen. In deze factsheet staan de investeringen, de verwachte besparingen en hoe wordt afgelost.

Maatschappelijk draagvlak en participatie

Door eigen gebouwen energieneutraal te maken, wil Groningen Stad het goede voorbeeld geven. Met de gebruikers is intensief overlegd. De investering en energierekening wordt door de GrESCO gedragen.

Financiële consequenties

Zoals in het raadsvoorstel van 25 september 2013 is beschreven gaan bij de GrESCO de kosten voor de baten uit. De GrESCO werkt met een gesloten financieringssysteem. Het uitgangspunt is dat geïnvesteerd wordt in energiebesparende en -opwekkende maatregelen, die worden "terugverdiend" uit de gerealiseerde besparingen. Naast de investering zijn er kosten als rente en inflatie en kosten van de inzet van de GrESCO.

Het werkelijke verbruik wordt jaarlijks middels de slimme meters (online) geregistreerd en gemonitord onder verantwoording van de GrESCO. Afwijkingen in het verwachte gebruik worden hiermee in beeld gebracht. Indien het verbruik zich volgens de verwachting ontwikkelt op een gekwantificeerd lager niveau dan tot nu toe, is het doel bereikt.

Zo is in beeld of de getroffen maatregelen de verwachte energiebesparing oplevert.

Investerings, terugverdientijden, incentive.

Isolatiemaatregelen :	€ 49.800,--
afschrijvingstermijn:	20 jaar
vergoeding GrESCO:	15% over de besparing

Raadsvoorstel - Gresco ledverlichting wijkpost Electronstraat

Kapitaallasten en dekking.

De investering brengt kapitaallasten van € 3.984,- met zich mee in het eerste jaar op basis van een 20 jarige afschrijvingstermijn. De kosten van de begeleiding bedragen gemiddeld 15% over de verwachte besparing. Alle kosten worden gedekt uit de energiebesparing die de energiebesparende maatregelen opleveren. De besparing bedraagt naar verwachting € 4.290,- per jaar. Het resultaat wordt overgebracht naar de bestemmingsreserve van de GrESCO.

Begrotingswijziging:

Beleidsveld		Deelprogramma	Org. onderdeel	I/S	Lasten	Baten	Saldo voor res. mut.	Toev. res. res.	Onttr. res.	Saldo na res. mut.
Begrotingswijziging 2015 Gresco ledverlichting wijkpost Electronstraat										
Betrokken vakdirectie(s)	SSC 1 - VGM									
Naam voorstel	Gresco ledverlichting wijkpost Electronstraat									
Besluitvorming (orgaan + datum)	Raad									
Incidenteel / Structureel	I									
Soort wijziging	Investering									
Financiële begrotingswijziging					<i>Bedragen x 1.000 euro</i>					
TOTALEN BEGROTINGSWIJZIGING										
					50	0	-50	0	0	-50

Overige consequenties instructie

De voorgestelde investering in de wijkpost draagt bij aan de doelstelling Groningen energieneutraal 2035.

Vervolg

Nadat de maatregelen zijn doorgevoerd wordt het energieverbruik gemonitord en meegenomen in de voortgang van de GrESCO.

Met vriendelijke groet,
burgemeester en wethouders van Groningen,



de burgemeester,
Peter den Oudsten



de secretaris,
Peter Teesink

Raadsvoorstel - Gresco ledverlichting wijkpost Electronstraat

BIJLAGE

FACTSHEET ledverlichting wijkpost Electronstraat			
parameters			
rente	3,00%		
afschrijvingstermijn	20 jaar		
stijging exploitatie kosten	2,00%		
stijging energielasten	3,00%		
begeleiding Gresco	15,00%		
financieel			
investering	€	49.800	totaal
Besparing energie 1e jaar	€	4.290	in het eerste jaar
kapitaallasten 1e jaar	€	3.984	rente +afschrijving
Alg. gegevens/besparingsberekening			
		hoeveelheid in kWh per jaar	42.900
		prijs per kWh	0,100
		totaal per jaar	€ 4.290
BESPARING 1e JAAR:			

Collegedebat - Proces Geothermie Noordwest 2015



Onderwerp Proces Geothermie Noordwest 2015

Steller E. van Huissteden

De leden van de raad van de gemeente Groningen
te
GRONINGEN

Telefoon (050) 367 10 72 Bijlage(n) - Ons kenmerk 4835785
Datum 04-02-2015 Uw brief van Uw kenmerk -

Geachte heer, mevrouw,

Op 4 december 2014 hebben wij u per brief geïnformeerd over Geothermie Noordwest. Met deze brief informeren wij u over het proces in 2015.

Studiereis (5 en 6 maart 2015)

Wij nodigen u uit voor een studiereis waarin geothermie, warmtenetten en biomassacentrales centraal staan. Donderdag laat in de middag start de reis en vrijdagavond is deze afgerond. Wij bezoeken het geothermieproject Ammerlaan (gemeente Pijnacker- Nootdorp) en het warmtenet Dordrecht. In beide gemeenten wordt u ontvangen door de verantwoordelijk wethouder. Op de terugweg rijden we langs Ede waar we een biomassacentrale bezoeken. Naast inleidingen door deskundigen en bezichtiging van projecten is er ruimschoots gelegenheid tot het stellen van vragen. Voor de studiereis zijn naast raadsleden/bestuurders van onze partner in Warmtestad, het Waterbedrijf Groningen, uitgenodigd. Namens ons zullen Mattias Gijsbertsen en Roeland van der Schaaf meegaan. Ook bestuurders, directies van de grote afnemers met de intentie om de warmte af te nemen (woningbouwcorporaties, RUG en Hanzehogeschool) en het provinciebestuur zijn uitgenodigd. Gezien het ontbreken van eigen ervaringen met dergelijke projecten in Groningen menen wij voor iedereen, die een rol speelt in de besluitvorming, zo een ideale gelegenheid te bieden tot verdere kennisontwikkeling.

Presentatie (11 maart 2015)

Wij stellen voor om in de raadscommissie Beheer en Verkeer van maart een presentatie (met vragenronde) te verzorgen. Deze presentatie focust concreet op ons project geothermie Noordwest. In deze presentatie wordt u door alle aspecten van dit project meegenomen. Aandacht is er voor de techniek en de locatie van de geothermische bron op Zernike, de aanleg en exploitatie van het warmtenet, de eerste tranche warmteafnemers, de prognoses van de afzetmarkt en de communicatie. Ook lichten wij in hoofdlijnen de business case toe waarin de investerings- en exploitatiekosten, de tarieven en de

Collegedebrief - Proces Geothermie Noordwest 2015

Bladzijde 2
Onderwerp Proces Geothermie Noordwest 2015



opbrengsten van verkoop van warmte in een meerjarig financieel model zijn opgenomen. Tot slot besteden wij aandacht aan risico's en beheersmaatregelen.

Wij horen dan ook graag of er nog behoefte is aan aanvullende informatie opdat u in mei alle informatie beschikbaar hebt om tot een goed en afgewogen besluit te kunnen komen.

Vaststellen business case (mei 2015)

De raadscommissie en de gemeenteraad van mei hebben wij op het oog om u definitief de business case (inclusief second opinion) voor te leggen ter besluitvorming. Een akkoord op de business case is dan het start signaal om het project verder uit te werken in de vorm van aanbesteding.

Investeringsbesluit (december 2015)

Eind van dit jaar komen wij bij u terug voor een besluit over het daadwerkelijk realiseren en op de markt zetten van dit project (opdrachtverlening beste partij(en) uit aanbesteding).

Vervolg

Met deze planning is het mogelijk om in april 2016 te starten met het boren van de put (uiterste datum van concessievergunning is namelijk mei 2016) en uiterlijk november 2017 de eerste warmte te leveren (uiterste startdatum exploitatiesubsidie van het rijk).

Communicatie

Na de raadscommissie van maart gaan wij de stad en de wijken in met deze plannen. Naast dat wij onze Stadgers goed informeren over de ins en outs en de stappen die komende periode worden gezet, is deze ronde essentieel om Stadgers actief te betrekken bij Geothermie Noordwest en te bezien of het plan op steun in de stad kan rekenen. De resultaten van de communicatieronde zijn onderdeel van het raadsvoorstel dat wij u in mei voorleggen.

Wij vertrouwen erop u met dit schrijven tot zover voldoende te hebben geïnformeerd.

Met vriendelijke groet,
burgemeester en wethouders van Groningen,

de burgemeester,
Peter den Oudsten

de secretaris,
Peter Teesink

Collegiebrief - Geothermie Noordwest



Bladzijde 1
Onderwerp Geothermie Noordwest

Onderwerp Geothermie Noordwest

Steller Eric van Huissteden

De leden van de raad van de gemeente Groningen
te
GRONINGEN

Telefoon (050) 367 87 59 Bijlage(n) - Ons kenmerk 4705756
Datum - 4 DEC 2014 Uw brief van - Uw kenmerk -

Geachte heer, mevrouw,

Wij hebben het voornemen om in april 2015 u te vragen een besluit te nemen over het al dan niet daadwerkelijk realiseren van het energieproject Geothermie Noordwest. Daarvoor zetten wij komende maanden alles op alles om u van dusdanig informatie te voorzien dat u een gefundeerd besluit kunt nemen. De datum van april 2015 is ingegeven door deadlines die rusten op de exploitatiesubsidie van het rijk (RNES) en de uiterste houdbaarheidsdatum van onze vergunning om te boren. Al met al een ambitieus maar haalbaar tijdsplan waar wij u met deze brief alvast deelgenoot van maken.

Wat is Geothermie?

Geothermie maakt gebruik van heet zout water dat in de diepgelegen aardlagen zit. Dit hete zoute water wordt omhoog gepompt met een productieput en geeft haar warmte, via een warmtewisselaar, af aan een warmtenet. Het warmtenet is een maximaal geïsoleerd waterleidingnetwerk en distribueert de geothermische warmte naar woningen, bedrijfsruimten, zwembaden etc. Het afgekoelde zoute water uit de productieput wordt teruggepompt naar dezelfde diepe aardlaag als waar het vandaan kwam. Zo ontstaat een onuitputtelijke en zeer duurzame warmtebron.

Duurzaamheid en Geothermie Noordwest

Sinds 2010 werken wij aan het energieneutraal maken van onze stad in 2035. Warmte is goed voor 40% van de Nederlandse energiebehoefte. In het uitvoeringsprogramma 'Groningen geeft Energie' is Warmte een belangrijk uitwerkingsspoor. De ambitie is minimaal 15% van onze doelstelling voor de stad te behalen via het spoor Warmte. Naast Warmte Koude Opslag levert diepe aardwarmte hier een belangrijke bijdrage aan.

Collegebrief - Geothermie Noordwest

Bladzijde 2
Onderwerp Geothermie Noordwest

Het warmteproject Geothermie Noordwest staat al geruime tijd in onze nota's. Met dit plan voor een warmtenet in de wijken Paddepoel, Selwerd en Zernike Campus, opgewarmd door een geothermische put nabij Zernike, kunnen we woningen en gebouwen van duurzame warmte voorzien. Op termijn kunnen ook objecten in de wijken Vinkhuizen en Kostverloren worden aangesloten. Daarmee is Geothermie een belangrijke schakel in de transitie van Groningen naar een energie neutrale stad.

Uniek project?

Binnen de Nederlandse glastuinbouwsector is geothermie een bewezen techniek. Er zijn circa 15 aardwarmte-dubbelten voor glastuinbouw in bedrijf en er staan er nog meer op stapel. Geothermie voor het verwarmen van huizen en bedrijven is nog niet in Nederland op de schaal toegepast die wij nu voor ogen hebben. Wij hebben dus een uniek project in handen maar niet voor Europa. In onder andere Duitsland, Denemarken en Frankrijk zijn al geruime tijd vele geothermische warmtenetten in bedrijf.

Meer dan energieneutraal

Naast de doelstelling van de energie neutrale stad, draagt geothermie bij aan doelstellingen van andere thema's zoals betaalbare volkshuisvesting, lokale economie en onafhankelijkheid van buitenlandse energie.

De verwachte ontwikkelingen van de gasprijs en de fluctuaties daarin maken dat de kosten voor verwarming gaan stijgen maar vooral ook fluctueren. Met geothermie en een warmtenet kunnen wij een deel van onze Stadgers decennialang een stabiele prijs voor verwarming bieden. Bovendien ligt de prijs lager dan de kostprijs voor stoken op aardgas. Zo draagt Geothermie Noordwest bij aan lagere woonlasten voor veel Stadgers en worden onaangename verrassingen in woonlasten voorkomen.

Geothermie en daarmee het functioneren van het lokale nutsbedrijf WarmteStad maakt dat de verkoopopbrengsten binnen de economie van Groningen blijven. Onze Stadgers betalen aan een Groningse onderneming en het geld vloeit niet weg naar Europese energieconcerns.

Geothermische warmte is helemaal van onszelf. Dat maakt ons onafhankelijk van buitenlandse energieleveranciers en situaties op het wereldtoneel die de aanvoer en prijzen van energie beïnvloeden.

Onderzoeksfase afgerond

De afgelopen jaren zijn veel onderzoeken, verkenningen en berekeningen uitgevoerd om de haalbaarheid van dit plan te bepalen. De benodigde vergunningen voor boringen zijn verkregen. De onderzoeken over de geologische condities van de diepe aardlagen nabij de stad en de technische specificaties en tracés voor het warmtedistributienetwerk laten zien dat het technisch kan. De serieuze interesse van enkele grote warmteafnemers maakt dat er sprake is van een substantiële afzetmarkt.

Collegebrief - Geothermie Noordwest

Bladzijde 3
Onderwerp Geothermie Noordwest

Op basis van een eerste financiële doorrekening van de kosten en de opbrengsten menen wij een reëel project in handen te hebben. Met al dit onderzoeksmateriaal hebben we een prima uitgangssituatie om de komende maanden heel gericht Geothermie Noordwest gedetailleerd uit te werken. Overigens zal een boring geen extra effect hebben op aardbevingen.

Inhoudelijke stand van zaken

Geothermische put

In mei 2011 kregen wij van het rijk een opsporingsvergunning voor aardwarmte in het gebied rondom Zernike. Daarmee heeft de gemeente het alleenrecht om heet water uit de bodem te halen. Door Panterra Geoconsultants is medio 2013 een zogenaamd grootschalig geologisch onderzoek uitgevoerd. Dit onderzoek toont aan dat op ruim 3 kilometer diepte een geschikte aardlaag zit met heet water. Alle parameters laten zien dat het zeer aannemelijk is dat we dit hete water naar de oppervlakte kunnen halen. De put is geschikt voor de warmtebehoefte van circa 8.000 huishoudens.

Specialisten van de faculteit Geo-energy (RUG) hebben ook geologische onderzoeken uitgevoerd. Hun uitkomsten komen overeen met de uitkomsten van Panterra Geoconsultants. Op dit moment worden zekerheidshalve de resultaten van Panterra Geoconsultants onderworpen aan een second opinion door TNO.

Wij zijn nu op een punt beland dat alle mogelijke onderzoeken, die nog zonder boren kunnen, zijn afgerond. De volgende stap in het proces is het daadwerkelijk boren van de put.

Op basis van de huidige onderzoeksresultaten dekt het Rijk het merendeel van het risico af wanneer de put toch tegenvallende resultaten geeft (temperatuur, hoeveelheid water, druk ondergrond). Hiervoor is de rijksgarantstellingsregeling aardwarmte (SEI) in het leven geroepen.

Om te weten hoe je de geschikte aardlaag kunt bereiken is al een put- en boorontwerp gemaakt en zijn de kosten in beeld gebracht.

Samenvattend, ligt er dus op dit moment een gedetailleerde en zorgvuldige onderbouwing over de kansen van geothermie. De volgende stap is het boren van de put. Hier zijn nog concretisering en ook de opstallen (de gebouwen) van de put vragen nog aandacht.

Distributie

De warmte van de geothermische put nabij Zernike moet gedistribueerd worden naar de woningen en bedrijven. Daarvoor wordt in Paddepoel, Selwerd en nabij de Zernike Campus een warmtenet aangelegd. WarmteStad, het nutsbedrijf voor duurzame warmte, verricht de verkennende studies naar de wijze waarop dit het beste kan en staat aan de lat voor de realisatie. Zoals u bekend is WarmteStad een samenwerking

Collegebrief - Geothermie Noordwest

Bladzijde 4
Onderwerp Geothermie Noordwest

tussen het waterbedrijf Groningen en de gemeente Groningen waarbij beide partijen 50% van de aandelen hebben. Het waterbedrijf brengt voor het warmtenet haar deskundigheid in. Het realiseren, beheren en onderhouden van waterleidingnetwerken is immers vertrouwd terrein voor hen.

De komende periode wordt het warmtenet geconcretiseerd en worden de kosten voor de investering, beheer en onderhoud nauwkeurig in beeld gebracht. Mocht de bouw van het warmtenet doorgaan, dan doen we dat zoveel mogelijk samen met andere (infrastructuur)projecten zoals groot onderhoud van wegen en fietspaden om zo kosten te besparen.

Afzetmarkt

Zonder klanten geen Geothermie Noordwest. Daarom is WarmteStad druk bezig om klanten voor Geothermie Noordwest te werven en vast te leggen. Een substantieel lager aanbod dan de kostprijs van warmte uit aardgas is dan essentieel om consumenten de overstap te laten maken. Verkenningen uit 2013 leren dat in het noordwestelijke deel van de stad circa 100 grotere gebouwen staan die in potentie aangesloten kunnen worden op het warmtenet.

Op 17 oktober 2013 hebben wij met de woningcorporaties Nijestee, Patrimonium, Lefier, de Huismeesters en de Rijksuniversiteit Groningen een intentieovereenkomst voor samenwerking binnen het project Geothermie Noordwest gesloten. Doelstelling is dat deze partijen warmte uit geothermie gaan gebruiken voor woningen en gebouwen rondom Zernike.

Op dit moment zijn in Paddepoel en Selwerd 19 grote objecten waarvan de eigenaren (woningbouwcorporaties) serieuze interesse hebben om aangesloten te worden op het warmtenet. Met deze 19 objecten zijn direct alle woningbouwcorporaties uit de stad betrokken. Met de RUG is gesproken over mogelijkheden om gebouwen op Zernike Campus gebruik te laten van het warmtenet. Met de grote warmtegebruikers Smurfitkappa en Suikerunie wordt ook gesproken.

Voor particuliere grondgebonden woningen is een aansluiting op dit moment bedrijfseconomische gezien niet opportuun. Maar bij de aanleg van het warmtenet wordt wel rekening gehouden met mogelijk toekomstige aansluitingen in dit woningmarktsegment.

De verwachting is dat in de eerste 5 jaar na de start een warmteafname voor minimaal, een equivalent van, 3.500 huishoudens haalbaar is. In potentie kan het systeem doorgroeien tot circa 8.000 woningequivalenten aan warmte.

De komende maanden worden de intenties met (grote) afnemers om warmte af te nemen omgezet naar bindende afspraken zodat de gegarandeerde afname direct na realisatie van geothermie Noordwest vast staat. En er een gefundeerd beeld ontstaat van de groei van de afzetmarkt in opvolgende jaren.

Collegebrief - Geothermie Noordwest

Bladzijde 5
Onderwerp Geothermie Noordwest

Communicatie

Bij de verkoop van de warmte richten wij ons nu op grote objecten met collectieve verwarmingsinstallaties. De contracten worden gesloten tussen WarmteStad en bijvoorbeeld woningbouwcorporaties. Wij voeren dus nu nog geen gesprekken met individuele huishoudens. De communicatie gericht op het niveau van huishoudens wordt momenteel uitgewerkt. Deze communicatie is begin 2015 aan de orde en uiteraard spelen daarin de woningbouwcoöperaties een essentiële rol.

De omgevingscommunicatie (over de bouw van de put en het warmtenet) wordt ook momenteel uitgewerkt. Voordat wij u een besluit voorleggen halen wij op hoe in de stad gedacht wordt over geothermie en het warmtenet en of er bezwaren leven onder de Stadjes. In februari 2015 is het voornemen dat wij en WarmteStad met Geothermie Noordwest actief naar buiten treden en de Stadjes ruim baan geven om over dit project mee te praten.

In de stukken die wij voornemens zijn om u in april 2015 voor te leggen wordt nadrukkelijk aandacht besteed aan het maatschappelijk draagvlak.

Risicomanagement

Geothermie Noordwest is van een dusdanig schaalniveau dat vroegtijdig risico's detecteren, elimineren of beheersbaar maken belangrijk is. Bovendien bewandelen wij met dit project een aantal niet eerder bewandelde paden. In de stukken die wij u in april 2015 voorleggen, besteden wij dan ook aandacht aan de technische en financiële risico's en bijbehorende beheersmaatregelen. Op dit moment zien wij als belangrijkste risico's:

- Levert de put de verwachte warmte (capaciteit, temperatuur)?
- Weten we de verwachte afzetmarkt per fase te creëren?
- Kunnen we geschikte financiële partner(s) vinden?

Financiering

Globale business-case

De bijdrage van dit project aan de verduurzaming van onze stad is onmiskenbaar. Het project staat of valt natuurlijk met een sluitende business-case. In de zomer 2014 is een indicatieve business-case doorgerekend op basis van de op dat moment bekende gegevens.

In totaal vraagt een geothermisch doublet en het warmtenet Noordwest een initiële investering van circa 45 miljoen euro. Bij een looptijd van 30 jaar is geothermie Noordwest na 15 jaar winstgevend. Daarbij was uitgangspunt dat de kostprijs voor de consument substantieel onder de kostprijs van warmte uit aardgas ligt. En dat bij start er minimaal voor 3.500 woningen (equivalent) afgenomen wordt en dat de afname geleidelijk groeit naar 8.000 woningen (equivalent). Onderdeel van de financiering van de business-case is de toegekende RNES subsidie. Dit is een exploitatiesubsidie

Collegedebrief - Geothermie Noordwest

Bladzijde 6
Onderwerp Geothermie Noordwest

over de eerste 15 jaar voor geleverde warmte uit de geothermische bron. Deze exploitatiesubsidie kan oplopen tot maximaal 33 miljoen euro. Met deze subsidie dekken wij de onrendabele top in de opstartfase af.

Definitieve business-case

De business-case die nu voor handen is en het onderliggende materiaal zijn hoopgevend maar nog niet stevig genoeg om ons college en uw raad daarover een (financieel) besluit te laten nemen. De complexiteit, en de pioniersrol die wij met dit project hebben, verlangt een gedegen business-case. Daarom werken we samen met WarmteStad verder aan een gedetailleerde uitwerking van deze business-case.

In januari leggen wij een onafhankelijk adviesbureau de business case en het verdienmodel van het project Geothermie Noordwest ter beoordeling voor. Daarbij wordt ook gevraagd aandacht te besteden aan de financiële afhankelijkheden in het gehele project met bijbehorende risico's. En wanneer risico's optreden wat de potentiële financiële consequenties zijn voor de gemeente Groningen.

Omdat Geothermie Noordwest naar verwachting een winstgevende business-case heeft zien wij mogelijkheden ook (private) investeerders aan dit project te verbinden. Onze inzet daarbij is om partners met ervaring op dit terrein te vinden die naast investeren ook participeren en zo kennis inbrengen.

Kritisch tijdspad

De exploitatiesubsidie van het rijk (RNES) verlangt dat wij uiterlijk november 2017 warmte leveren. De vergunning om te boren verloopt definitief in april 2016. En veel objecten van de woningcorporaties hebben verouderde verwarmingsinstallaties die op korte termijn aan vervanging toe zijn. Wanneer wij te lang wachten met Geothermie Noordwest vergroten wij de kans dat verouderde installaties alsnog conventioneel moeten worden vervangen.

Voor april 2016 starten met boren en voor november 2017 warmte te leveren impliceert dat in het derde kwartaal 2015 de aanbesteding moet plaatsvinden. Rekening houdend met de voorbereidingstijd van de aanbesteding is een besluit van de gemeenteraad in april 2015 nodig.

Presentatie en excursie

In de stad Groningen hebben wij nooit eerder iets wat te vergelijken is met een geothermische put en een warmtenet gerealiseerd en geëxploiteerd. Uw raad heeft een essentiële rol als het gaat om de wijze waarop de gemeente Groningen (financieel) participeert.

De onbekendheid met geothermie maakt dat wij u graag in de gelegenheid stellen zich inhoudelijk te oriënteren. In de raadscommissie Beheer en Verkeer van 19 november 2014 heeft u de door ons aangeboden studiereis, naar werkende geothermie-installaties

Collegedrief - Geothermie Noordwest

Bladzijde 7
Onderwerp Geothermie Noordwest

met toelichtingen door vakspecialisten, omarmt. Op dit moment bereiden wij samen met de Griffie deze excursie, gepland eind januari / begin februari 2015, voor.

Tot slot bieden wij aan om, ruim voordat de besluitvormende stukken in uw raad liggen, in de raadscommissie Beheer en Verkeer een inhoudelijke presentatie te verzorgen over de verrichte onderzoeken voor Geothermie Noordwest en de opbouw en de achtergronden van de business case.

Wij vertrouwen erop u met deze brief voldoende te hebben geïnformeerd over de ontwikkelingen binnen Geothermie Noordwest.

Met vriendelijke groet,
burgemeester en wethouders van Groningen,

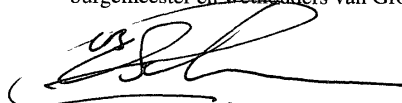

de burgemeester,
dr. R.L. (Ruud) Vreeman

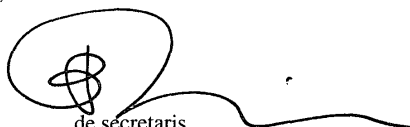

de secretaris,
drs. P.J.L.M. (Peter) Teesink

Bijlage - notitie warmtenet NW

NOTITIE



Aan : leden raadscommissie Beheer en Verkeer

Van : Eric van Huissteden/ Dick Janssen

Datum : 5 maart 2015

Onderwerp: Stand van zaken project Warmtenet Noordwest

1. Inleiding

Presentatie 11 maart 2015

Op 5 en 6 maart is een aantal van u mee geweest met een oriënterende studiereis in het kader van geothermie en warmtenetten. Wij hopen dat u daarmee inzicht heeft gekregen in de werking van warmtevoorzieningen en dat het heeft bijgedragen aan uw voorbereiding op de besluitvorming die dit jaar in de raad voorligt. Op 11 maart is er in uw commissie een presentatie inclusief vragenronde over het project Warmtenet Noordwest. In de presentatie wordt een aantal onderdelen van dit project specifiek uitgelicht. In deze notitie beschrijven wij het gehele project (op hoofdlijnen) ter voorbereiding op de presentatie van 11 maart.

Geothermie en warmte in duurzaamheid ambities stad

Met het masterplan Groningen energieneutraal 2035 hebben wij een stevige ambitie geformuleerd. Dit is uitgewerkt in het uitvoeringsprogramma Groningen geeft Energie. Waarbij het spoor warmte voor 15% bijdraagt aan deze ambitie. Deze 15% staat gelijk aan warmte en koeling voor circa 40.000 woningequivalenten. In 2012 is al het collectieve warmte- en koudeopslag systeem op het Europapark gerealiseerd. Een andere belangrijke pijler onder onze warmteambities is het realiseren van een bron voor diepe aardwarmte op Zernike die voor circa 10.000 woningequivalenten warmte levert aan de noordwest hoek van onze stad. Dit jaar liggen belangrijke besluiten voor om dit project Warmtenet Noordwest daadwerkelijk te realiseren.

2. Warmteproductie: De geothermische put Noordwest

Geothermie

Diep onder Groningen is naast aardgas nog een andere, maar veel veiligere en duurzamere natuurlijke energiebron aanwezig: aardwarmte. Onder de stad zit in een zandsteenlaag op ca. 3 kilometer diepte. Door de plaatselijke omstandigheden is dit water aan de noordwestzijde van Groningen ongeveer 120 graden Celsius. Deze temperatuur is ruim voldoende om woonhuizen en gebouwen te verwarmen. Elders in Nederland is over het algemeen sprake van lagere temperaturen. Onze stad zit dus bovenop een onuitputtelijke warmtebron met gunstige condities om deze te gebruiken.

Systeem

Voor een geothermiesysteem is het noodzakelijk dat er twee putten gemaakt worden (zie figuur 1). Uit één wordt het hete water gehaald (= producer) met de andere wordt het afgekoelde water teruggebracht (= injector). De uiteinden van de putten liggen dusdanig ver uit elkaar dat binnen een periode van 50 jaar het afgekoelde water niet in de producer komt.

Bijlage - notitie warmtenet NW

(in die 50 jaar warmt het water natuurlijk ook weer op!). Zo ontstaat een oneindige bron van warmte. Wel is het staal van de putten na circa 50 jaar aan vervanging toe.

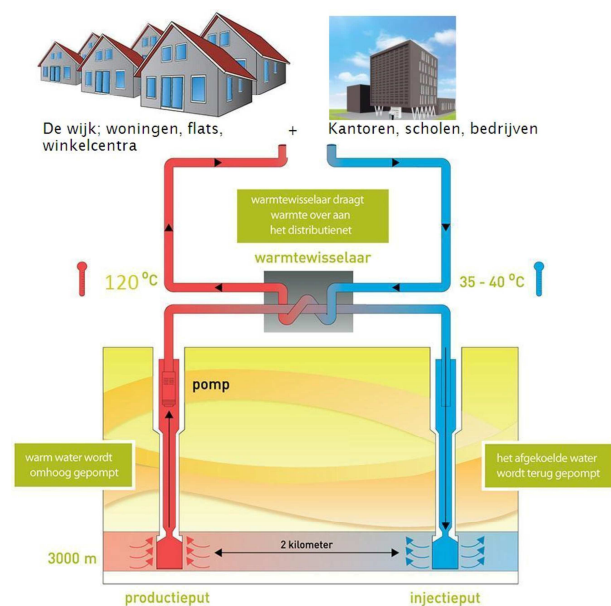

Figuur 1 schematische weergave geothermische bron

Vergunningen en onderzoeken

Voor het boren naar geothermische warmte zijn verschillende vergunningen nodig. Met een opsporingsvergunning wordt een gebied afgebakend waarbinnen gezocht mag worden naar de meest geschikte locatie om te boren. Hiervoor zijn verschillende diepgaande geologische onderzoeken nodig. Deze onderzoeken zijn gedaan door de op de diepe aardbodem gespecialiseerde advies- en onderzoekbureaus Panterra en Ekwadraat. Ter verificatie van de bodemcondities heeft het Energy and Sustainability Research Institute van de Rijksuniversiteit Groningen een gedetailleerd 3D bodemmodel gemaakt. Daarnaast heeft WEP (gespecialiseerd bedrijf in diepe aardboringen) een putontwerp gemaakt. WEP heeft aangegeven hoe geboord kan worden en met welke buizen e.d. een geschikte put gemaakt wordt. Wanneer al deze onderzoeken zijn uitgevoerd en goedgekeurd mag bij Staatstoezicht op de Mijnen een winningsvergunning worden aangevraagd. De eerste boring (meestal producer) wordt nog gezien als een proefboring. Daarna (na goed verloop van de eerste boring) wordt de winningsvergunning verleend.

Boren

De putten op Zernike worden tot ruim 3 kilometer in de zandsteenlaag geboord. Bij het boren is rekening gehouden met - in de diepe ondergrond - aanwezige breuklagen (deze zijn onvergelykbaar met actieve breuklagen zoals in Californië en ongevaarlijk). Het water in deze zandsteenlagen is heet maar ook zeer zout. Een geothermische bron is een gesloten systeem waarbij het naar bovengehaalde water ook wordt teruggepompt. Via een warmtewisselaar

Bijlage - notitie warmtenet NW

wordt alleen de warmte uit het opgepompte water gehaald. Het water zelf wordt dus niet gebruikt in verwarmingsinstallaties en dergelijke.



Figuur 2 Een boortoren

Het uitvoeren van de boringen duurt ongeveer een half jaar. Dit gebeurt met een boortoren, zie figuur 2. Dat is over het algemeen een vergelijkbare toren als wordt gebruikt voor het boren naar aardgas. Beide putten worden in een putkelder vanaf één locatie onder verschillende hoeken geboord. Op circa 3 kilometer diepte liggen de uiteinden van beide putten ongeveer 2 kilometer uit elkaar. Deze putkelder wordt met een deksel afgewerkt er is dan niet meer zichtbaar dan 2 pijpen die uit het maaiveld steken. Deze pijpen worden verbonden met de warmtewisselaar en een zogenaamde gaswasser die in een apart gebouw staan.

Keuze locatie geothermiebron Noordwest

Er is gekozen om de boringen te doen op een bedrijfsterein (Zernike Science Park). Als de boringen klaar zijn komt er o.a. het pomphuis met warmtewisselaar, gaswasser en technische ruimtes. De geothermiebron ligt niet nabij woonbebouwing, zodat er van overlast voor bewoners tijdens het boren geen sprake is. Na het boren is alleen een klein gebouw zichtbaar zonder noemenswaardige belasting op de ruimtelijke omgeving. Het boren en de geothermische bron past binnen het geldende bestemmingsplan.

De locatie op Zernike ligt ook uitermate gunstig (korte transportafstanden van de warmte) ten opzichte van potentieel grote afnemers van warmte zoals de woningcomplexen in de wijken Paddepoel, Selwerd, Vinkhuizen en de grote onderwijsfaciliteiten op Zernike. Onderzocht wordt of de RUG kan worden voorzien van een innovatief systeem waarmee op basis van warm water met een absorptiekoelmachine water wordt gekoeld dat gebruikt wordt voor het

Bijlage - notitie warmtenet NW

koelen van de gebouwen en de ICT installaties. Hiermee kan de geothermiebron ook in de zomer worden ingezet en wordt de bron zoveel mogelijk benut.

Tot slot wordt met de keuze voor de locatie op Zernike een duidelijke link gemaakt met Groningen als energiekennisstad. De geothermische bron ligt naast het Energy Transition Centre (EnTranCe): de proeftuin waar bedrijfsleven en hoger onderwijsinstellingen (RUG en Hanzehogeschool) samenwerken aan de energievoorzieningen voor de toekomst.

3. Omgevingseffecten

Relatie met het aardbevingendossier

In tegenstelling tot aardgaswinning wordt met geothermie geen volume uit de bodem gehaald. Het water wordt in een gesloten systeem rondgepompt en via een warmtewisselaar wordt de warmte afgegeven aan een warmtedistributiesysteem (eveneens een gesloten systeem). Een aardbeving, zoals die ontstaat door de winning van gas is in onze geologische situatie niet mogelijk. Toch zal een zoekactie via internet naar negatieve invloed van geothermie op seismische stabiliteit resultaten opleveren. In gebieden elders in de wereld, met een andere geologische samenstelling, zijn enkele voorbeelden te vinden waarbij door geothermieprojecten toch aardbevingen zijn ontstaan. Bijvoorbeeld door het boren in een harde rotsbodem in combinatie met substantiële breuklijnen in de diepe ondergrond. In Basel heeft dit o.a. tot aardbevingen geleid. Ook door vulkanisme in de ondergrond (zoals Californië en Indonesië) is het niet in alle gevallen uit te sluiten dat bij een boring naar geothermie aardbevingen kunnen ontstaan. Ook is bij boringen in bijvoorbeeld Duitsland, door constructieve fouten, vanuit de put water bij omliggende gipslagen gekomen met als gevolg dat deze laag ging uitzetten.

In Groningen is, in tegenstelling tot de genoemde voorbeelden, veel kennis van de ondergrond. De ondergrond in Noord-Nederland is, door de vele boringen en onderzoeken van de NAM, zeer goed in kaart gebracht. Dat is een unieke kans voor dit project. Zo weten wij dat de hierboven beschreven mechanismen niet voor geothermische putten in en nabij onze stad opgaan. De breuklijnen zijn goed in beeld en op diepten tot 4 kilometer ontbreken met zekerheid zeer harde rotslagen. Ook gipslagen zijn niet in onze omgeving aanwezig. In ons project wordt heet water gehaald uit een relatief zachte (zand)steenlaag. Deze laag laat het water goed door (ook het water dat wij terugpompen) en blijft daardoor stabiel.

Door (een te groot) drukverschil in de bodem is er een kans op trilling. Bij het boren van geothermie moet daarom van tevoren goedkeuring gegeven worden door het Staatstoezicht op de Mijnen hoe geboord gaat worden en met welk drukverschil het water rondgepompt mag worden. Hiermee wordt deze kans tot een trilling weggenomen. Daarbij moet opgemerkt worden dat de hoeveelheid energie van zo'n trilling (op 3 kilometer diepte) klein is en niet voelbaar is aan het aardoppervlak zoals bij een aardbeving.

Aanwezigheid van aardgas of aardolie

Bij alle geothermieprojecten in Nederland is sprake van opgeloste koolwaterstoffen in het opgepompte water. Door de zeer hoge druk op grote diepte lossen deze stoffen op in het water. Er is dan sprake van gas of olie maar nooit allebei. In Groningen is alleen gas aanwezig. Het gaat om ongeveer 1 kubieke meter gas per kubieke meter opgepompt water. Door het drukverschil tussen onder- en bovengrond komt dit gas vrij (*vergelijkbaar met een fles Spa rood waar de bubbels vrijkomen wanneer door openen de druk in de fles afneemt*).

Bijlage - notitie warmtenet NW

Het aardgas uit de geothermische bron wordt in een gesloten systeem afgevangen (gaswasser) en kan gebruikt worden in Warmte Kracht Koppeling (WKK) of een brandstofcel om elektriciteit en/of warm water te produceren. Omdat het om kleine hoeveelheden gas gaat is het toegestaan om dit zelf te gebruiken. Wanneer sprake is van grote hoeveelheden gas dan moet de geothermiebron overgedragen worden aan de NAM. Onder de stad Groningen zit geen vrij gas in relevante hoeveelheden want de Stad ligt naast het Groninger Gasveld. Destijds bij de toekenning van de opsporingsvergunning aan de gemeente Groningen was dit voor het Staatstoezicht op de Mijnen een essentieel punt.

Veiligheidsvoorwaarden boring

Bij de boring naar geothermie wordt op identieke wijze geboord als naar aardgas en gelden de strengste veiligheidsvoorwaarden. Dit is sinds de blow out (wanneer gas of olie langs en uit het boorgat doorbreekt naar het maaiveld) van een gasboring in de Golf van Mexico de norm.

Aanwezigheid van radioactief materiaal

Warmte in de zeer diepe ondergrond ontstaat feitelijk door radioactief verval. Op grote diepte is dus radioactiviteit aanwezig. Bij elke boring en ook tijdens onderhoud en beheer moet rekening gehouden worden met de mogelijke aanwezigheid van licht radioactieve stoffen. Dit is niet aanwezig in het opgepompte water. Alleen heel diep in de put kan door neerslag van stoffen op de putwand en/of pomp na verloop van tijd een licht radioactieve neerslag ontstaan (meestal is dit lood). Dit kan worden verwijderd door af en toe de put schoon te maken en is niets anders dan bij het boren naar olie en gas. Het schoonmaken gebeurt door het toevoegen van zuren (die lossen kalk op) in de put.

Geothermie geen nieuwe techniek

Er zijn 14 werkende geothermische systemen in Nederland. Nergens zijn bij de boring of exploitatie van geothermiesystemen aardshokken, trillingen en of bevingen waargenomen. Bij de eerste geothermische projecten was de aanwezigheid koolwaterstoffen een onvoorziene complicatie maar dat is nu een standaardaspect bij het boren van een put. Een aantal systemen had na opstart kinderziekten maar deze zijn inmiddels opgelost. In Koekoekspolder is sprake geweest van de neerslag van licht radioactief lood op de onderzijde van de put. Ook dat is inmiddels opgelost. In Duitsland draaien vele geothermiesystemen al meer dan 20 jaar zonder problemen. In Parijs zijn zelfs putten met een levensduur langer dan 40 jaar.

4. Warmtedistributie: Het Warmtenet

Ligging en tracés

Om (woon)gebouwen in Selwerd, Vinkhuizen, Paddepoel en Zernike te voorzien van de warmte wordt de warmte getransporteerd vanuit de geothermische bron naar deze objecten. Voor het transporteren van de warmte wordt zoet water gebruikt dat door een waterleiding stroomt. Als de warmte is afgegeven wordt het afgekoelde water weer terug getransporteerd naar de geothermische bron. Hierbij komt de expertise van onze partner in dit project het Waterbedrijf Groningen, met wie wij binnen Warmtestad al nauw samenwerken, zeer van pas. De afgelopen maanden is op basis van de huidige boven- en ondergrondse infrastructuur bepaald waar de warmteleidingen (aanvoer en retour) het beste kunnen liggen. Omdat het hier om bestaande wijken gaat is de ruimte binnen de wijk beperkt. De hoofddistributieleiding neemt gemiddeld 1,5 meter in de breedte in beslag. Bij het ontwerp (figuur 3) van het leidingennet is gekeken naar hoofdleidingen met grote diameters van noord naar zuid en subleidingen met kleinere diameters van oost naar west die richting de gebouwen gaan. Het

Bijlage - notitie warmtenet NW

distributienet is gedimensioneerd en gecalculeerd door het in warmtenetten gespecialiseerde bureau Greenvis.

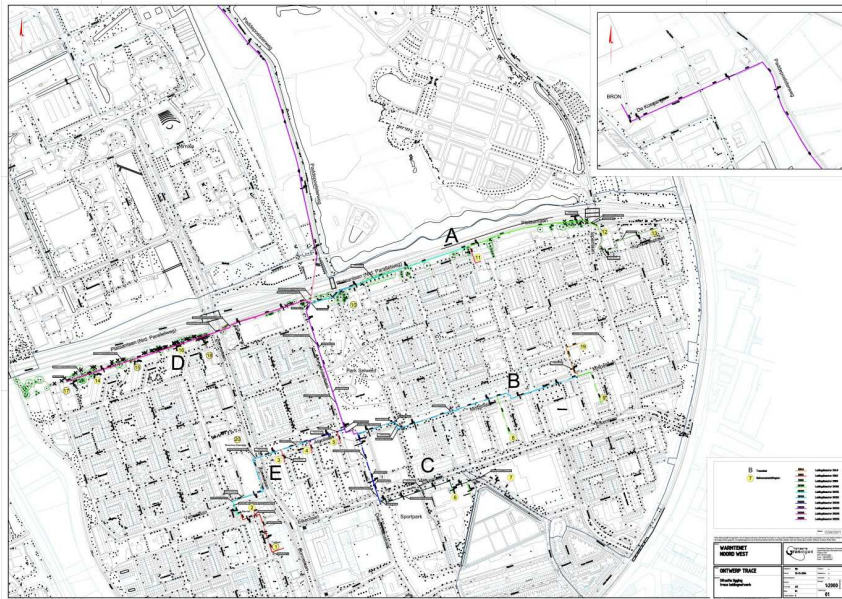

Figuur 3 Overzicht leidingnet Warmtenet Fase 1

Binnen de wijk is gezocht naar ruimte die nog vrij is van ondergrondse infra zoals kabels en leidingen en die het minste knelpunten geeft met de bovengrondse infrastructuur zoals doorgaande wegen. Deze ruimte is gevonden in de oppervlakte waterstructuur van de wijk. Door de hoofdleidingen te combineren met de aanleg van ecologische oevers creëren we een veilige plaats voor de leidingen en dragen we bij aan de waterkwaliteit door de aanleg van oeverbeplanting die het water zuivert (figuur 4). Deze methode kan op instemming van het Waterschap Noorderzijlvest rekenen.

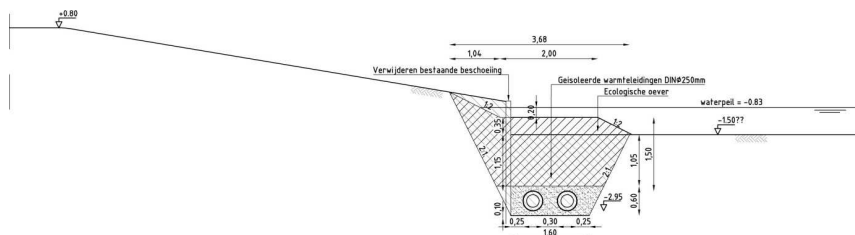

Figuur 4: Hoofdleidingen in een ecologische oever

Bijlage - notitie warmtenet NW

Het bouwen van het netwerk

Ter plaatse van kruisingen met doorgaande wegen zoals de Noordelijke ringweg en Eikenlaan worden de leidingen onder de weg door geboord of geperst zodat er nagenoeg geen verkeershinder ontstaat. Op de overige tracés worden de leidingen met graafmachines in de grond gelegd (zie figuur 5).

In de eerste fase wordt circa 7 kilometer leidingen in de grond gelegd. In fase twee komt daar nog circa 11 kilometer bij. Een leidingbuis van het warmtenet is van staal en voorzien van een dikke laag isolatiemateriaal waardoor er een beperkte hoeveelheid warmte verloren gaat (zie figuur 6). Ook worden de leidingen relatief diep gelegd, zodat deze veilig zijn voor belastingen op de bodem en problemen met toekomstige graafwerkzaamheden door anderen (nutsbedrijven) worden geminimaliseerd.



Figuur 5 het leggen van distributieleidingen



Figuur 6 Stalen buis met isolatie en isolatie mantel

Werk met werk maken

De werkzaamheden worden zoveel mogelijk gecombineerd met reeds geplande werkzaamheden, zoals bijvoorbeeld de aanleg van fietspaden. Zo wordt de bouwoverlast voor de buurt beperkt en kunnen werkzaamheden in één keer worden gecommuniceerd.

5. Aansluiten objecten

Via ondergrondse warmteleidingen (aanvoer en retour) vanaf het hoofdtracé worden objecten (gebouwen) aangesloten. Op de meest geschikte plek wordt de warmte door de gevel gevoerd. Daarnaast moeten in een object zelf ook technische aanpassingen worden gedaan (zie figuur 7). Dit is allereerst afhankelijk van of een gebouw al een collectief verwarmingssysteem heeft of niet:

- Bij al aanwezige collectieve warmtelevering hoeft de verwarmingsinstallatie (leidingen door het complex en in de woningen zelf) niet te worden omgebouwd. Er wordt, in plaats van de centrale (gas) ketel, een warmte afleverstation (zie figuur 8) geplaatst die zorgt dat warm water uit het warmtenet wordt overgedragen naar de woningen.
- Bij individuele warmtelevering wordt de bestaande (gas)ketel per woning vervangen door een warmte afleverstation. De gasleiding naar de ketel zal worden afgekoppeld en rookgaskanalen worden zoveel mogelijk gebruikt voor het doorvoeren van de warmteleidingen naar de woningen.

Bijlage - notitie warmtenet NW

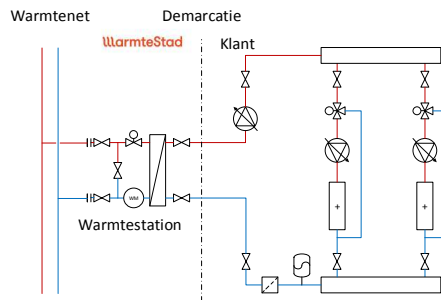

Figuur 7 Schematische weergave van een warmtesysteem



Figuur 8 Afleverstation

De daadwerkelijke aanpassingen worden per geval zo doelmatig en efficiënt mogelijk toegepast. Het vervangen van de warmtevoorzieningen in de gebouwen gebeurt in nauwe samenwerking met de woningbouwcorporaties en andere eigenaren van de gebouwen.

6. Piek & back-up

Hoge betrouwbaarheid is een essentiële voorwaarde voor de warmtelevering aan klanten. Daarvoor is ook een piek- en backupsysteem nodig:

- Piek is nodig om tijdens een extreme warmtevraag toch de gevraagde capaciteit te leveren. Dit is bijvoorbeeld het geval bij -10°C en sterke wind en gaat het om een uitzonderlijke situatie. Toch is het systeem daarop voorbereid.
- Back-up (redundantie) is nodig tijdens uitval of onderhoud aan de geothermische bron, zodat er altijd warmte wordt geleverd.
- Voor het maximaal benutten van de warmte uit de bron en om de piek op te kunnen vangen wordt een buffervat geplaatst met een waterinhoud van 1.000 m^3 . Dit vat bevat hetzelfde zoete water als in het warmtenet zit.

De grootte van de "piek en back-up" installatie is afhankelijk van wat de geothermische bron straks werkelijk levert. Als stelregel wordt vaak gehanteerd ongeveer één tot twee keer de capaciteit van de hoofdbron. In geval van het Warmtenet Noordwest gaan we uit van circa 20 MegaWatt.

7. Afzetmarkt

Voor het welslagen van dit project en voor een positief verdienmodel is de afzet van warmte een cruciaal onderdeel. Voorbeelden van enkele warmteprojecten elders in het land laten zien dat het ontbreken van genoeg en zekere afnemers ertoe heeft geleid dat projecten mislukken. Vandaar dat in het project Warmtenet Noordwest vroegtijdig de woningcorporaties met aansluitpotentieel zijn betrokken en er afspraken mee zijn gemaakt. De woningcorporaties

Bijlage - notitie warmtenet NW

zoeken naar ontzorging voor wat betreft de Warmtewet en de eisen die aan hun gesteld worden. Tevens biedt het kansen voor verduurzaming van hun woningvoorraad naast de maatregelen van isoleren.

Ook heeft de Hanzehogeschool en de RUG op het Zerniketerrein aangegeven op zoek te zijn naar een betrouwbare levering van duurzame warmte. Dit biedt tevens kansen op het gebied van kennisontwikkeling. Met deze partijen worden verkennende gesprekken gevoerd en is een eerste haalbaarheidsonderzoek uitgevoerd.

Fasering

Het totale en reële aansluitpotentieel ligt op ongeveer 10.000 woningequivalenten in de noordwestelijke wijken van de stad (zie figuur 9). Deze totale hoeveelheid wordt natuurlijk niet in één keer aangesloten. Vandaar dat de prognose voor de afzetmarkt uitgaat van 2 fasen. Dit is ook ingebed in het verdienmodel in de business case. Fase 1 betreft de gebouwen die relatief makkelijk zijn aan te sluiten, en relatief dicht bij elkaar liggen (Paddepoel en Selwerd). Fase 2 betreft hetzelfde type gebouwen, maar dan in een groter gebied (Paddepoel, Selwerd, Vinkhuizen, Kostverloren en Zernike).

Zowel fase 1 als fase 2 richt zich op de grotere gebouwen en bij voorkeur gebouwen die al collectief verwarmd worden. Bij deze gebouwen is de kans aanzienlijk dat aansluiten op het Warmtenet financieel haalbaar is. De investering om dergelijke gebouwen aan te sluiten zijn namelijk relatief beperkt omdat met één aansluiting in één keer een gebouw met een grote warmtevraag wordt aangesloten (bijv. een groot aantal woningen of een school). Dit kunnen zowel bestaande als nieuwe gebouwen zijn.

In volgende fasen (als het warmtenet er ligt) zal er ook ruimte zijn voor het aansluiten van kleinere gebouwen of zelfs individuele woningen. Daarnaast wordt verkend of de Suikerunie en Smurfit Kappa (industrieën met een grote warmtevraag) kunnen aansluiten.

Fase 1: de opstart	3.500 woonequivalenten
Fase 2: de doorstart	6.000 woonequivalenten
Verdere fasen:	overig potentieel

Toelichting op concrete aanpak fase 1 en 2.

Fase 1: 20 gebouwen (2017-2018), ruim 3.500 woningequivalenten

- Bij alle 20 gebouwen van de eerste fase heeft eind vorig jaar een technisch onderzoek plaatsgevonden: onderzocht is op welke wijze het gebouw kan worden aangesloten op het Warmtenet. Hiervoor is per gebouw een ontwerp gemaakt, inclusief begroting. Per complex is een rapport hierover opgesteld, dat is kortgesloten met de gebouweigenaar (woningbouwcorporaties, vastgoedeigenaren).
- Het afgelopen half jaar is structureel overleg (techniek, beleid, beheer, directie) geweest met de gebouweigenaren van alle 20 gebouwen. Tot nu toe staan alle gebouweigenaren zeer positief in deze gesprekken en hebben aangegeven (op directieniveau) onder welke voorwaarden zij instemmen met het aansluiten.
- Belangrijke gezamenlijke doelstelling is dat de bewoners er financieel op vooruitgaan: de energielasten worden beperkt bij aansluiten op het Warmtenet Noordwest.
- Inmiddels liggen er conceptovereenkomsten. Hierin staan de belangrijkste uitgangspunten waaronder de gebouweigenaren hun gebouw willen aansluiten. Verwacht wordt dat die

Bijlage - notitie warmtenet NW

overeenkomst op hoofdlijnen binnenkort gezamenlijk met de gebouweigenaren wordt vastgesteld.

- Gezamenlijk met de gebouweigenaren is gestart met de financiële uitwerking. Doel daarvan is om tot een goede balans te komen tussen de belangen van de eindgebruikers van de warmte (in veel gevallen de bewoners), de belangen van de gebouweigenaar en de belangen van de warmteleverancier (WarmteStad). Dit vraagt om nadere uitwerking, omdat een deel van de kosten voor energie (bijv. in combinatie met beheer en onderhoud) op dit moment in de totale huursom is verwerkt.
- Vooruitlopend op het Warmtenet Noordwest worden gesprekken gevoerd met een aantal gebouweigenaren om een houtpelletketel te plaatsen. Dit geldt bijv. voor de nieuwbouw van de Trefkoel en de Vensterschool, maar ook voor een aantal renovatieprojecten van wooncorporaties. Deze duurzame verwarmingsketels kunnen in een later stadium ingezet worden voor de piek en back-up voorziening van Warmtenet Noordwest.

Fase 2: 40 gebouwen (2019 – 2024), circa 6.000 woonequivalenten

Een vergelijkbaar traject als voor fase 1 wordt ook voor fase 2 doorlopen. Waarbij de gesprekken voor Zernike met de Hanzehogeschool en de RUG al zijn opgestart en een inventarisatie is gedaan.



Figuur 9 Warmtenet Noordwest fase 1 en 2

Bijlage - notitie warmtenet NW

8. Business case

Vanuit doelstellingen voor duurzaamheid en het beperken van woonlasten is dit project ontstaan. Echter zonder een gedegen verdienmodel (de opbrengsten dekken minimaal de kosten) is het realiseren van dit project niet opportuun. Voor het project Noordwest is daarom een gedetailleerde business case opgesteld. In de business case worden de investeringen en kosten afgewogen tegen de opbrengsten, rekening houdend met (financieel gekwantificeerde) projectrisico's. Het betreft een rekenmodel over een lange tijdsperiode waarin veel input elementen (investeringen, structurele kosten, prognoses warmtelevering, kasritmes en rentes, verloop bijdrage vanuit SDE etc.) zijn opgenomen.

In de business case is sprake van een zogeheten base case (de beoogde situatie) en verschillende varianten op de base case waarbij de input is aangepast op tegenvallers. De verschillende varianten vormen de basis voor de financiële gevoeligheidsanalyse ('wat-als-situaties').

De business case is zo opgebouwd dat veranderende ontwikkelingen of uitgangspunten gemakkelijk kunnen worden ingevoerd en beoordeeld op hun effecten op het verdienmodel van Warmtenet Noordwest. Daarmee is de business case zo robuust mogelijk gemaakt. Op dit moment zijn alle elementen die de input vormen voor de business case dusdanig uitgekristalliseerd dat de business case een goed beeld geeft van het toekomstige verdienmodel.

Investeringen

In de business case worden de volgende initiële investeringen gehanteerd.

Component	Investering Base Case
Geothermische bron	20,3 mln.
Biomassa	7,8 mln.
Distributienet	16,7 mln.
Aansluitingen woonblokken	11,7 mln.
Totaal investering Base Case	56,5 mln.

Belangrijkste uitgangspunten / aandachtspunten Business Case

- In de eindsituatie van de base case levert de geothermiebron ongeveer 60% van de totale warmtebehoefte van de aangesloten woningenequivalenten. De resterende capaciteit (piek en back-up) wordt geleverd door biomassaketels en / of gasgestookte ketels.
- In het begin van het project zijn nog niet alle beoogde woningen op het distributienet aangesloten en voorziet relatief gezien de geothermiebron in een groter deel van de warmtebehoefte.
- De business case hanteert een looptijd van 30 jaar. De geothermische bron heeft een verwachte levensduur van circa 50 jaar. Met 30 jaar in de business case hanteren we een veilige aanname voor de productieperiode.
- Het warmtenet wordt gefaseerd aangelegd en groeit mee met het aantal aangesloten woonblokken. Deze gefaseerde investering is verwerkt in de business case.

Bijlage - notitie warmtenet NW

- Een essentieel onderdeel van de business case is dat de totale warmtekosten voor de bewoners dalen ten opzichte van de kosten die zij momenteel voor de levering van warmte betalen aan de woningcorporatie. Op de variabele warmteprijs (kosten per GigaJoule) hanteert de business case modelmatig een korting van 10%. Hiermee is de prijs per eenheid verbruikte warmte lager dan de wettelijk vastgestelde Niet-Meer-Dan-anders prijs, volgend uit de Warmtewet.
- De bewoners betalen ook vaste kosten voor warmtelevering, het vastrecht, meetdiensten en huur van de afleverset aan WarmteStad. Deze tarieven die in rekening worden gebracht zullen voldoen aan de Warmtewet en gerelateerde regelgeving. In het berekeningsmodel is uitgegaan van de bedragen volgens de Warmtewet 2014.
- Voor de geothermiebron werd in 2013 een SDE-subsidie toegekend voor maximaal € 33 mln. Voorwaarde voor deze subsidie is dat er in het vierde kwartaal van 2017 wordt gestart met levering van warmte.

Exploitatiekosten

In de business case is voor de exploitatielasten rekening gehouden met o.a. energiekosten, personeelskosten en kosten voor onderhoud. Verder is rekening gehouden met kosten voor administratie, klantenservice, facturatie, verzekering, kantoorruimte, management-ondersteuning en accountantskosten. Voor de diverse investeringscomponenten (geothermie, distributienet, gasketels, biomassaketels) worden herinvesteringen meegenomen.

Door de winning van aardgas is er in bodem een onderdruk ontstaan ten opzichte van de 'normale' druk op grote diepte. Dit heeft effect op de levensduur van onder andere de pompen en ook het energieverbruik daarvan. Dat betekent dat er extra pompcapaciteit nodig is om het warme water naar de oppervlakte te halen. De drukcondities in de diepe ondergrond zijn op dit moment niet met 100% zekerheid exact te voorspellen. Als beheersmaatregel wordt door de RUG een gedetailleerd 3D bodemmodel gemaakt om met meer zekerheid de druk in de bodem te voorspellen. Dit risico en bijbehorende kosten zijn opgenomen in de business case. Zekerheidshalve is het hogere elektriciteitsverbruik voor de bronpomp in de business case verdisconteerd.

De benodigde biomassa wordt, in de vorm van houtchips, zo veel mogelijk betrokken van de gemeente Groningen. Voor de base case werd door Grontmij een jaarlijkse behoefte van 2.276 ton houtchips berekend.

Resultaten Business case

Met de huidige aannames laten de berekeningen een financieel haalbaar project zien. De Internal Rate of Return¹ over een projectperiode van 30 jaar ligt tussen de 6 en 7%. Naast de base case is het project doorgerekend voor een geringer aantal aansluitingen en een hogere investering in de geothermiebron.

Mocht de aanleg van de geothermiebron volledig mislukken dan zijn de aanlegkosten grotendeels gedekt door een garantstellingsregeling van het rijk (RNES). De business case laat in dat geval zien dat ook zonder geothermiebron het mogelijk is om een rendabel project te hebben². De benodigde warmte wordt dan geleverd door een combinatie van biomassa en conventionele gasketels.

¹ Dat is de opbrengstvoet (ook disconteringsvoet genoemd) waarbij de netto contante waarde van het geheel van kosten en baten nul is. Een project is aantrekkelijk als de interne-opbrengstvoet hoog is.

² Daarbij is géén rekening gehouden met de restkosten na een mislukte aanleg van de geothermiebron.

Bijlage - notitie warmtenet NW

Niet over één nacht ijs

De volgende stap in het project is het onderzoek naar de kosten die de bewoners van de aan te sluiten woonblokken in de huidige situatie betalen. Dit onderzoek is naar verwachting in juni afgerond. De huidige bewonerskosten worden vergeleken met de tarieven die in het rekenmodel aan de bewoners in rekening worden gebracht.

Om te waarborgen dat we alle financiële afhankelijkheden in beeld hebben, een gedegen business case hebben opgesteld en geen zaken over het hoofd zien of onderschatten wordt de business case onderworpen aan een second opinion door een daarin gespecialiseerde partij. Hen vragen we kritisch en onafhankelijk naar de business case en opbouw van dit project te kijken.

9. Externe financiering

Geothermie is een relatief nieuwe techniek in Nederland is en tot op heden eigenlijk alleen nog maar grootschalig voor glastuinbouw toegepast. Warmtenet Noordwest gaat verder dan bestaande projecten in Nederland door grootschalige warmtelevering aan huishoudens en onderwijsfaciliteiten. Dit maakt dat het Warmtenet Noordwest uniek is in Nederland en daarmee gezien kan worden als risicovol.

Dit heeft te maken met de onbekendheid met de materie en het ontbreken van 1 op 1 voorbeelden. Ook het feit dat er voorafgaand aan de boring geen garantie gegeven kan worden dat boring voor geothermie succesvol verloopt en de put de prognoses gaat halen maakt dit project spannend. Dit betekent dat de gemeente Groningen dit project financieel niet alleen wil en kan dragen.

Overheden

Het rijk dicht Geothermie een substantiële rol toe in de energietransitie. Vanuit de rijksoverheid zijn dan ook verschillende mogelijkheden gecreëerd om geothermie van de grond te krijgen. Vanuit de Subsidie Duurzame Energieopwekking (SDE+) is voor geothermie een exploitatiesubsidie beschikbaar. Hiermee krijgt een exploitant maandelijks voor elke geleverde hoeveelheid warmte een subsidiebedrag.

Daarnaast heeft de rijksoverheid een garantiestellingsregeling voor boringen bedacht. Deze RNES regeling dekt maximaal voor 85 % van het risico af wanneer een boring mislukt. Wij zijn momenteel ook bezig met een aanvraag in het kader van ELENA. Dit is een Europese regeling die innovatieve projecten helpt bij het vinden van financiering. Alle onderzoeken die daarvoor noodzakelijk zijn worden grotendeels door de EU terugbetaald aan de initiatiefnemer.

In de provincies Drenthe en Overijssel zijn regelingen om geothermie een steun in de rug te geven. In Groningen is geen regeling. Toch kan de provincie Groningen mogelijk een rol spelen. Hierover zijn de eerste verkennende gesprekken gevoerd met het provinciebestuur.

Private partners

Dit project heeft een positief verdienmodel en is dus interessant voor private investeerders. Dat maakt dat er een goede kans is om ook de risico's van dit project te delen. Daarnaast is het belangrijk om kennis aan boord te hebben en de verantwoordelijkheden rondom de boring

Bijlage - notitie warmtenet NW

en exploitatie goed vast te leggen / te verankeren. Het biedt veel comfort als de gemeente hiervoor niet alleen aan de lat staat. Deskundige partners (met inbreng eigen middelen) zijn wenselijk.

Omdat dit project gaat om een 'nutsvoorziening' voor onze inwoners en bedrijven ligt het niet voor de hand om een partner te vinden die alleen winstmaximalisatie nastreeft. Het rendement uit de business case ligt lager dan het rendement dat dit soort bedrijven nastreeft. Op dit moment zijn er verschillende oriënterende gesprekken met partijen. Uiteindelijk zullen wij tot een shortlist komen met partijen waarmee wij diepgaander verder gaan praten. Wanneer de business case definitief gereed is, wordt een bidbook gemaakt waarop partijen zelf bepalen of dit project voor hen interessant is. Er zijn contacten met nutsbedrijven (netwerk), energiebedrijven, financiers, deskundigen geothermie (operator) en warmtebedrijven.

Voor december 2015 moet duidelijk zijn of er een geschikte partij gevonden is voor geothermie Noordwest. Komende maanden ligt naast het verkrijgen van potentiële kandidaten ook voor onder welke voorwaarden met welke partijen samengewerkt kan worden en in wat voor soort (juridische) constructie een consortium gevormd kan worden.

10. Communicatie

Op korte termijn gaan we in gesprek met de wijkbewoners om ze:

- te informeren over
 - o Wat is geothermie?
 - o Wat betekent het voor mij (persoonlijk)?
 - o Wat heeft de stad in zijn algemeenheid er aan?
- informatie op te halen die we kunnen gebruiken voor de beslismomenten in de raad (en in andere gremia).

Wat bewoners vinden van aardwarmte en het warmtenet willen we ophalen door middel van het organiseren van een algemene informatiemarkt geothermie (eind maart) en een achtal bewonersbijeenkomsten (in april).

Opzet daarbij is steeds om groepen bewoners uit te nodigen die een redelijk homogeen karakter hebben (bijvoorbeeld doordat ze onderdeel uitmaken van hetzelfde wooncomplex en doordat ze onder dezelfde eigenaar/beheerder vallen). Deze mensen worden dan zo specifiek mogelijk geïnformeerd. Dit alles gebeurt in nauwe samenspraak met de betrokken woningcorporaties en overige betrokken partijen.

De boodschap daarbij is dat geothermie een veilig, duurzaam en goedkoper alternatief is voor gas.

De opbrengst van het gesprek met 'de Stad' voegen we toe aan de besluitvorming die wij in mei aan u voor willen leggen en maakt onderdeel uit van het raadsbesluit over geothermie in december 2015.

11. Risico's en risicobeheersing

Risicomanagement is een belangrijk aandachtsveld binnen het project geothermie Noordwest. Dit wordt gehanteerd als hulpmiddel om op een gestructureerde en expliciete manier risico's

Bijlage - notitie warmtenet NW

in kaart te brengen, te evalueren en – door er proactief mee om te gaan – ze beter te beheersen.

Gelijktijdig met het opstellen van de business case is gestart met risicomanagement voor Warmtenet Noordwest, waarbij naast werksessies gebruik gemaakt wordt van online-tool RiskID. Zo is gedurende het proces steeds aandacht voor de risico's en zijn veel risico's in de afgelopen periode geminimaliseerd, gepasseerd en beheerst.

Er is onderscheid te maken in risico's verbonden aan de geothermische bron en aan het warmtenet zelf. Voor de geothermische bron is naast RiskID een aparte risicoworkshop, van een hele dag georganiseerd, waarbij een grote groep onafhankelijke deskundigen op het gebied van Geothermie was uitgenodigd.

Het risicodossier is voor zover de horizon nu reikt compleet. Middels de risicoanalyse zijn de overheersende risico's gedetecteerd en zijn de hoogtes van de risicoserveringen in kaart gebracht. De risicoserveringen zoals nu in de business case zijn opgenomen lijken afdoende te zijn.

12. Vervolgproces

Vaststellen business case (mei 2015)

De raadscommissie en de gemeenteraad van mei hebben wij op het oog om u definitief de business case voor te leggen. Een akkoord op de business case is dan het startsignaal om het project verder uit te werken. Overigens zal parallel aan uw besluitvorming ook in de Raad van Commissarissen of wellicht ook de Aandeelhoudersvergadering van Waterbedrijf Groningen een besluit worden genomen m.b.t. de realisatie, beheer en exploitatie van het distributienetwerk.

Go- no go besluit (december 2015)

Eind van dit jaar komen wij bij u voor een besluit over het daadwerkelijk realiseren en op de markt zetten van dit project. In dit besluit staat op welke wijze en in welke vorm de gemeente Groningen financieel participeert in dit project.

Na 2015

Met deze planning is het mogelijk om in april 2016 te starten met het boren van de put (uiterste datum van concessievergunning is namelijk mei 2016) en uiterlijk november 2017 de eerste warmte te leveren (uiterste startdatum exploitatiesubsidie van het rijk).

Geothermie en warmtenet Noordwest Raadscommissie B&V



Dick Janssen kwartiermaker WarmteStad



stad.

Raadsrepresentatie 11 maart 2015

- Informeren over geothermie/ warmtenet Noordwest
- Ophalen belangrijke thema's en vragen



Stad. Groningen geeft energie



Programma "Groningen geeft Energie"



stad

Lokale economie

economie

- kennis en innovatie
 - lokaal opgewekte
 - hernieuwbare energie
 - lokale werkgelegenheid
- ### maatschappij
- betaalbaarheid
 - toegankelijk (collectief)
 - duurzaam

Uitgangspunten

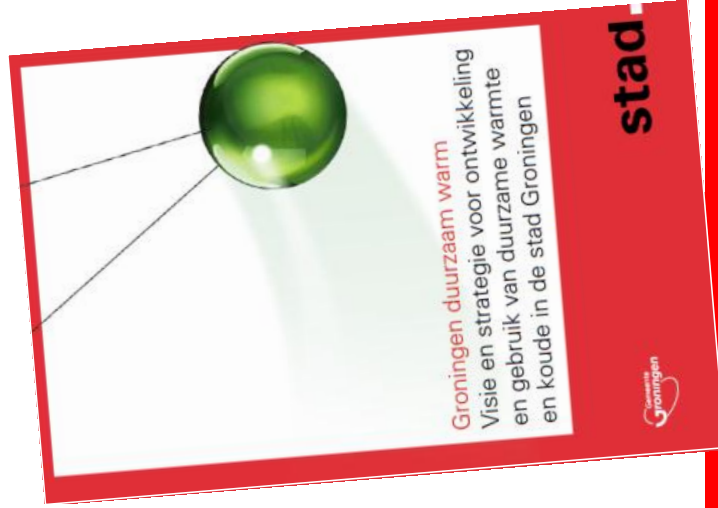

Oprichting WarmteStad BV
de leverancier van duurzame warmte/ koude

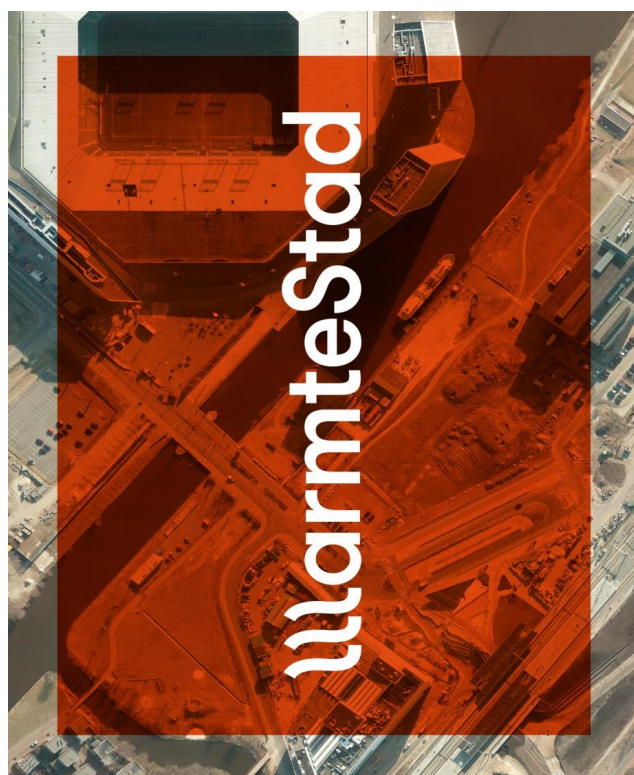

stad

Geothermie

Diepe aardwarmte

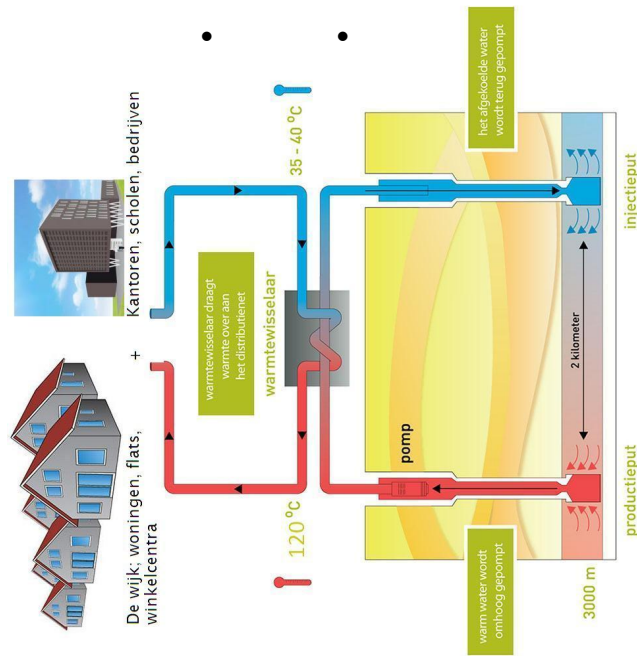

- Jaarlijks 15.000 ton minder CO₂ uitstoot
- CO₂ terugverdientijd van 2 maanden

Uitgangspunten en aanpak

- Gunstige woonlasten voor lange tijd (significant goedkoper dan gas)
- Publiek netwerk
- Businesscase rendement minimaal 6%
- Start met grote afnemers zoals woningbouwcorporaties, RUG en Hanzehogeschool, industrie (Suikerunie, Smurfit Kappa)

Geothermie en warmtenet

Warmte voor 11.700 huishoudenequivalenten

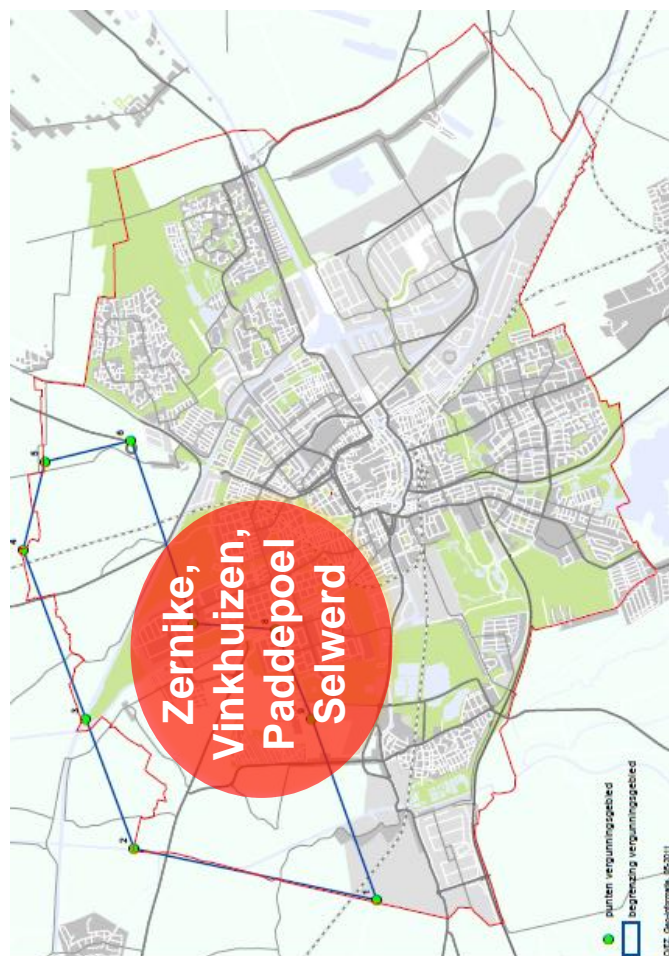

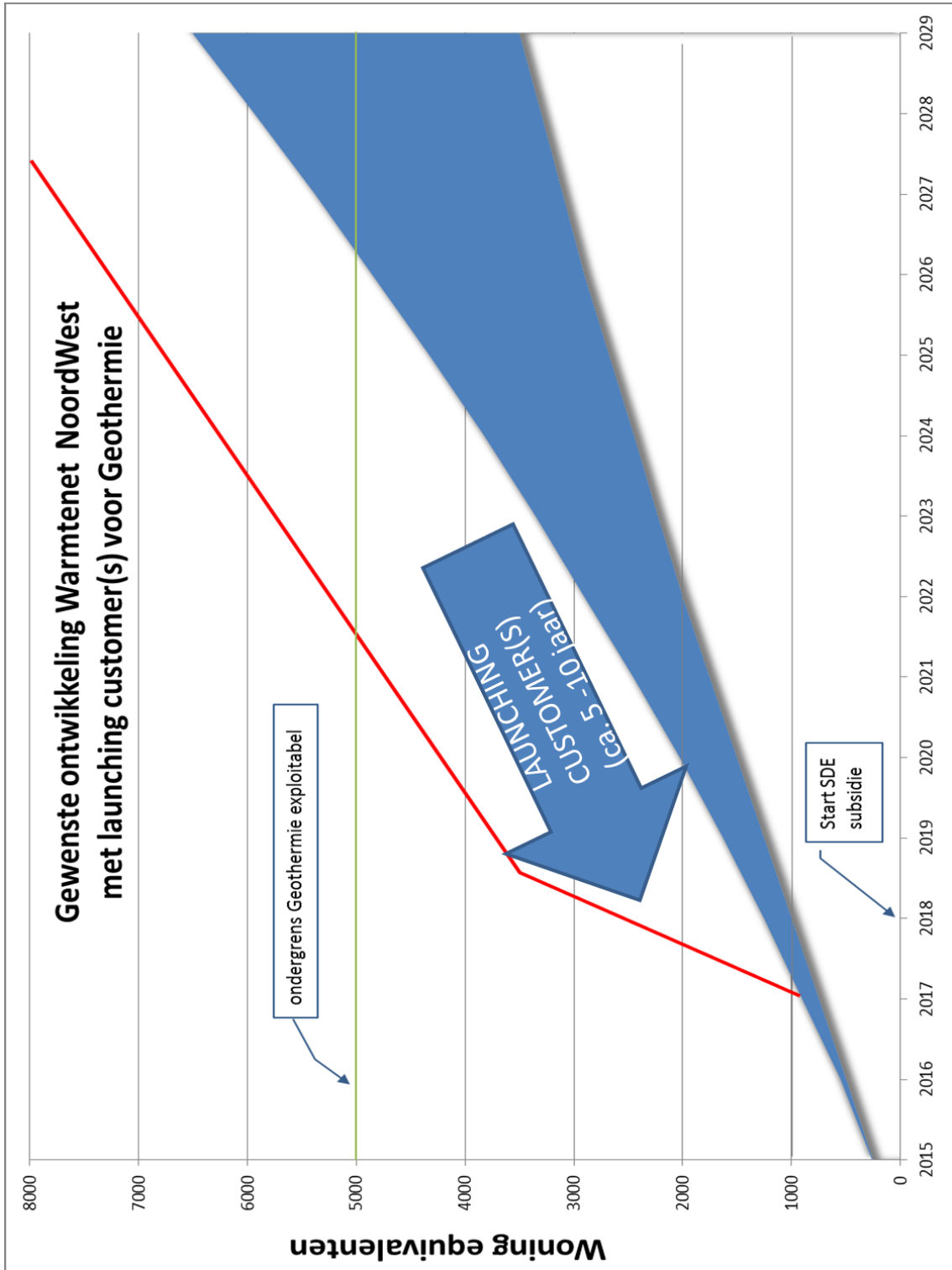

Fase 1 Warmtenetwerk: Kickstart met 20 gebouwen



Fase 2 Warmtenetwerk

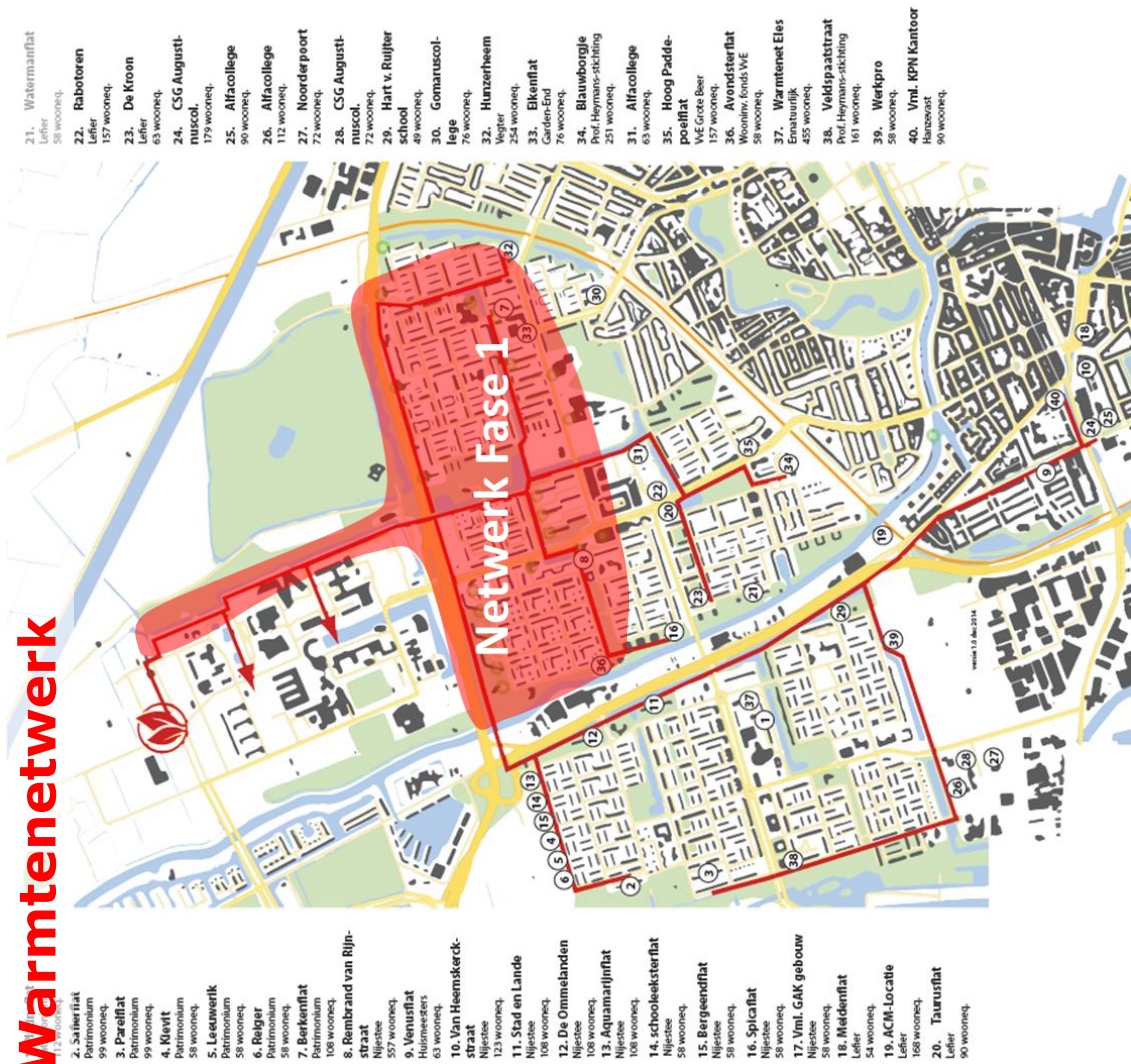

Inventarisatie warmtevraag Zernike



Zernike warmte en koude

Inventarisatie koudevraag Zernike



Samenwerking verhoudingen

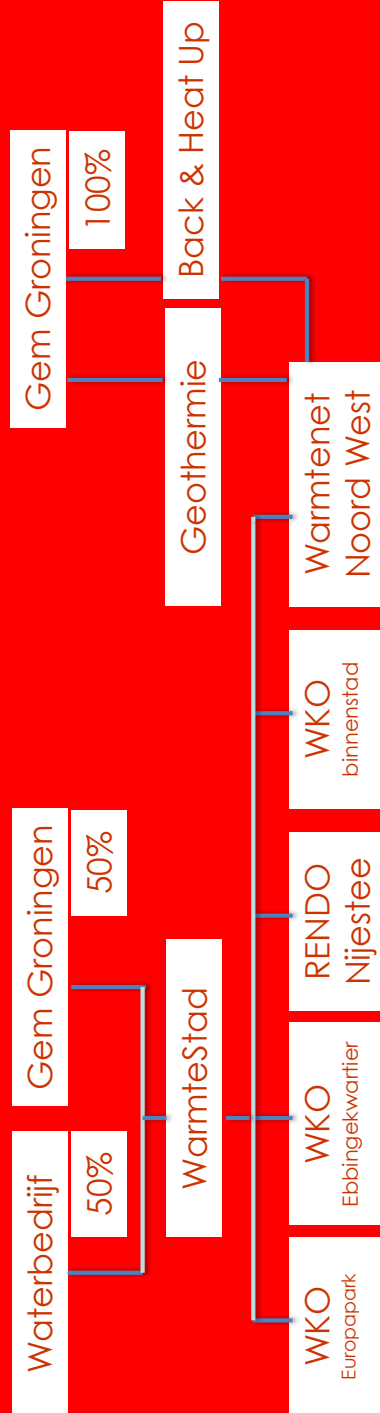

Samenwerking verhoudingen

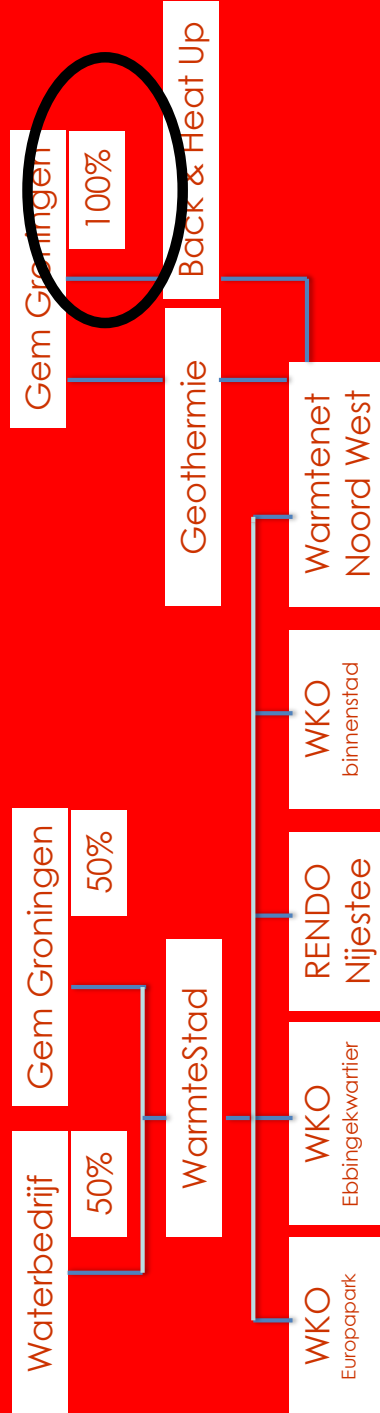

Overall Businesscase

Base Case

Case: Geothermische bron, piek & backup en warmtenet

Uitgangspunten

- 11.700 woning equivalenten
- Warmte uit geothermie
- Warmte uit biomassa (decentraal)
- Warmte uit gas

Overall Businesscase

Gevoeligheidsanalyse

Scenario's

- Variant 1
 - Meer afzet industrie en minder woningen
- Variant 2
 - Afzetmarkt stukt bij 5.000 woningen
 - Alleen geothermie
- Variant 3
 - Alleen Biomassa

Resultaat businesscase

- Rendement over looptijd 30 jaar
- IRR (Internal Rate of Return) tussen de 6 en 7%

Risico's

Opinie

Imago warmtenetten

- Negatieve berichtgeving
 - Hogere lasten warmtenetten
 - Ontbreken concurrentie

Risico's

Financieel

Productie bron valt tegen

- Garantstellingsregeling Rijk
- Eigen risico max 5 miljoen euro

Exploitatie

- Ontwikkeling afzetmarkt na eerste 20 objecten (variant 2)

Risico's

Relatie dossier gaswinning

- Lagere bodemdruk en energie oppompen
(3D model RUG in de maak)
- Geothermie geen effect op aardbevingen
(geen "volume" uit bodem)
- In business case zit aardbevingsbestendig
gemaakte bron (hogere bouwkosten)

Risico's

Planning

- Uitbreiding warmtenet (op tijd)
- Start bouw bron april 2016 (einddatum vergunning)
- Levering warmte voor november 2017
(voorwaarde SDE+)

Tot december 2015?

Communicatie bewoners

Tarieven/ warmteprijs

Contracten afzetmarkt fase 1

Partner warmteproductie

Oprichten productiebedrijf/ voorbereiden aanbesteding

Oppakken fase 2 afzetmarkt en Zernike

Planning

Wat	Wie	Wanneer
Studiereis geothermie en warmtenetten	Raad / Bestuurders / Stakeholders etc.	5 en 6 maart 2015
Presentatie / vragenuur	Raadscommissie Beheer & Verkeer	11 maart 2015
Participatie- en draagvlakronde Stadlers		Medio maart – april 2015
Vaststellen businesscase / plankrediet vervolgfase	Raad / RvC Waterbedrijf Groningen	Mei 2015
Investeringsbesluit / oprichtingsbesluit productiebedrijf	Raad / RvC Waterbedrijf Groningen	December 2015
Start bouw put / warmtenet en aanpassen objecten		April / eind 2016
Eerste warmtelevering		Najaar 2017

Vragen

Welke informatie heeft u nodig voor een goed besluit?

Bijlage - Bespreekpunten Partij voor de Dieren bij hondenbeleid VHG

Bespreekpunten Partij voor de Dieren bij collegebrief *Hondenbeleid, ontwikkelingen 2014*:

Voor informatie over het belang van loslooptmogelijkheden voor honden (en mensen) en aanbevelingen van de Partij voor de Dieren, omtrent gemeentelijk hondenbeleid, verwijzen wij de fracties naar onze notitie "Een hondenleven in Groningen - tips voor een hondvriendelijk losloopbeleid".

De gemeente heeft burgers opgeroepen zelf met ideeën te komen voor nieuwe losloopgelegenheden aanpassingen in bestaande losloopgebieden. Daarbij heeft zij pas achteraf vermeld dat losloopgelegenheden die in de Stedelijke Ecologische Structuur (SES) vallen, direct afvallen. Dit resulteerde erin dat het overgrote deel van de aanvragen afvielen, omdat deze wel in de SES gesitueerd waren, en dat maar één loslooproutedoorgang naar de volgende ronde. Deze volgende ronde houdt in dat burgers zelf met hun stadsdeelbeheerder, buurtvereniging en omwonenden in overleg moeten om te onderzoeken of er voldoende draagvlak is voor de geplande losloopgelegenheid. De Partij voor de Dieren vindt deze procedure te veel gevraagd van burgers en bovendien onnodig.

Uit de pilotroutes van Gravenburg en Noorderplantsoen is namelijk gebleken, dat wanneer een route wordt ingesteld, deze nauwelijks tot weerstand van andere gebruikers van de route leidt. Gravenburg is zonder peiling vooraf als pilot ingesteld. De argumentering was dat het immers om een pilot ging, zodat deze al achteraf geëvalueerd zou worden. Dit heeft ertoe geleid dat de route probleemloos na de pilotperiode definitief werd. Bij de pilotroute in het Noorderplantsoen is wel vooraf uitgebreid overleg geweest met vertegenwoordigers van omliggende buurten over de in te stellen loslooproutedoorgang. Velen bleken er negatief tegenover te staan. Daarom is eerst een onderzoek gedaan of er draagvlak was om een pilot te doen. Nu, na de pilotperiode, blijkt dat bijna geen enkele gebruiker overlast ervaart van de loslooproutedoorgang. Ook deze route is nu definitief (wat de Partij voor de Dieren een zeer positieve ontwikkeling vindt).

1. Vinden de andere fracties met de Partij voor de Dieren, dat het instellen van pilots, waarbij achteraf geëvalueerd wordt, efficiënter is, dan het traject van vooraf uitgebreid peilen van opvattingen en direct definitief instellen van losloopgelegenheden? Kosten en moeite van de gemeente en andere betrokkenen kunnen daarmee bespaard blijven. Dit mede gezien het feit dat de vrees die bleek uit het overleg vooraf bij de route in het Noorderplantsoen, geen werkelijkheid werd, te zien uit de peiling achteraf.
2. Voor het welzijn van hond en mens zou het optimaal zijn, wanneer elke wijk een degelijke loslooproutedoorgang heeft. Hoe staan andere fracties er tegenover om

Bijlage - Bespreekpunten Partij voor de Dieren bij hondenbeleid VHG

onderzoek te doen naar de mogelijkheden hiertoe? Bij stadsinrichting zou daarbij rekening gehouden kunnen worden met het situeren van groenstroken zodat het, ook buiten de SES, mogelijk is om een ronde met de hond te lopen.

Scholing is belangrijk voor het realiseren van het “shared space”-principe in Stad. Wanneer honden onder appèl zijn, storen zij andere gebruikers niet in hun bezigheden en wanneer mensen meer inzicht hebben in hondengedrag, voelen zij zich minder bedreigd door honden, of kunnen zij met hun gedrag voorkomen dat een hond hen opzoekt. Het college geeft aan, dat zij Vereniging Hondvriendelijk Groningen wil faciliteren wanneer zij scholing willen organiseren op basisscholen. Het blijkt, dat dit faciliteren niet inhoudt dat de gemeente financiële steun biedt.

1. Hoe zien andere fracties de rol van de gemeente bij het organiseren van scholing, teneinde begrip van beide kanten (hond en mens) te vergroten? Zijn zij, met de Partij voor de Dieren, van mening dat een pilot cursus, (deels) gefinancierd door de gemeente, een mooi middel kan zijn om te testen of een dergelijke cursus kan bijdragen aan vreedzaam samengebruik van de openbare ruimte?

Wat in Stad wel eens wrijving veroorzaakt, is het gevoel van ongelijke behandeling. Voor katten geldt een kortingsactie binnen de Stadjerspas: men kan met korting een kat laten neutraliseren en chippen. Voor katten geldt daarbij geen opruim- of aanlijnplicht. Voor honden, daarentegen, geldt een ongebruikelijk hoge hondenbelasting en mogelijk een boete, wanneer de opruim- of aanlijnplicht niet wordt nageleefd. In onze notitie met aanbevelingen voor het hondenbeleid, opperen wij het aanbieden van een cursus gehoorzaamheid voor honden via de Stadjerspas. Door korting te geven op een dergelijke cursus via de Stadjerspas, is de drempel lager om de cursus te volgen en wordt het hiervoor omschreven gevoel van onrecht wellicht verminderd.

5. Hoe staan de andere fracties tegenover het idee, om korting aan te bieden voor hondentraining vanuit de Stadjerspas, wellicht in pilotvorm, ten behoeve van een vreedzaam samengebruik van de openbare ruimte?

Met vriendelijke groet,

Gerjan Kelder, Partij voor de Dieren

Collegiebrief - Hondenbeleid (ontwikkelingen 2014)

Onderwerp Hondenbeleid (ontwikkelingen 2014)

Steller J. Oeben/ P.S. Maaskant



De leden van de raad van de gemeente Groningen
te
GRONINGEN

Telefoon (050) 367 85 67 Bijlage(n) 3 Ons kenmerk 4779161
Datum 21-01-2015 Uw brief van - Uw kenmerk -

Geachte heer, mevrouw,

Met deze brief brengen wij u op de hoogte van de ontwikkelingen rond het hondenbeleid in de stad. In november 2013 informeerden wij u over een proef met een loslooproute voor honden in het Noorderplantsoen (brief met nummer: SB13.3861040). De proef is eind 2014 geëvalueerd en de conclusie is dat de proef geslaagd is. Dit is voor ons reden om de loslooproute een permanent karakter te geven.

In juni 2014 informeerden wij u over de mogelijkheid voor Stadlers om suggesties voor verbeteringen van de huidige losloopgebieden en nieuwe loslooproutes te doen (brief met nummer: 4459652). Dit resulteert in een aantal extra losloopgebieden: een loslooproute rond de Gorechtvijvers en een losloopgebied langs de Vrydemalaan. Ook het Festivalterrein in het Stadspark wordt permanent losloopgebied, in plaats van seizoensgebonden. Hierna gaan wij in op de achtergrond van onze besluiten. Tot slot besteden wij aandacht aan de notitie 'Voorstellen voor een beter hondenbeleid', die de Partij voor de Dieren in juni 2014 aan de portefeuillehouders dierenwelzijn en hondenbeleid heeft aangeboden.

Evaluatie loslooproute Noorderplantsoen

Tijdens de proef is een onderzoek uitgevoerd door Bureau Onderzoek en Statistiek Groningen (O&S Groningen). Dit onderzoek is begeleid door de Vereniging Hondvriendelijk Groningen (VHG) en vertegenwoordigers van de omliggende wijken. Door alle betrokkenen is er veel tijd aan besteed en waardevolle input geleverd. Alle betrokkenen delen de conclusies van het onderzoeksrapport.

Het onderzoek bestaat uit twee onderdelen: aan 528 passanten uit het Noorderplantsoen is gevraagd naar hun ervaringen met de loslooproute. Daarnaast is driemaal het aantal loslopende én aangelijnde honden op meerdere locaties (maar buiten de losloopgebieden) in het Noorderplantsoen geteld.

Collegiebrief - Hondenbeleid (ontwikkelingen 2014)

Conclusie van het onderzoek is dat de proef met de loslooprouten geslaagd is. De loslooprouten voldoen overduidelijk aan de behoefte. Slechts twaalf á dertien procent van de respondenten oordeelt negatief over de route. Dit is ruim onder de vooraf door de begeleidingsgroep bepaalde criteriumscore van dertig procent. Verder ervaart het overgrote deel (95%) van de respondenten geen of nauwelijks overlast van loslopende honden op of in de buurt van de loslooprouten. Drie procent van de ondervraagden meldt serieuze overlast op of in de buurt van de loslooprouten. De loslooprouten hebben geen effect op het aantal bezoekers van het Noorderplantsoen. Daarnaast is er geen toename van signalen over loslopende honden in het Noorderplantsoen (al dan niet op de loslooprouten) bij MeldStad of het Meldpunt Overlast geconstateerd. Het volledige onderzoeksrapport 'Te gek! Om los te lopen' vindt u in de bijlage.

Afhandeling verzoeken voor nieuwe losloopgebieden 2014

Van de zestig reacties komen negen voorstellen in aanmerking om met de wijk besproken te worden. Naast de hiervoor al genoemde gebieden, zijn nog een aantal die mogelijk in aanmerking komen als losloopgebied: in De Held, Buitenhof, Korrewegwijk, Ulgersmaborg, Coendersborg, Zeeheldenbuurt, Badstratenbuurt en Oosterpoort. Op bijgevoegde kaart zijn de huidige losloopgebieden in bruin aangegeven en de roze cirkels geven mogelijke nieuwe locaties aan. De overige reacties zijn niet gehonoreerd, in de meeste gevallen omdat ze onderdeel uitmaken van de Stedelijke Ecologische Structuur (SES). Daarnaast zijn de voorgestelde gebieden niet geschikt vanwege verkeersveiligheid, recreatie, scholen en/of omdat er voldoende alternatieve loslooplegelegenheid in de buurt is. Op dit moment onderzoeken aanvragers of hun idee draagvlak heeft bij bewonersorganisaties en direct omwonenden. Als dat zo is, zullen wij deze in 2015 nog toevoegen aan de lijst met losloopgebieden. Daarna worden de losloopgebieden, omwille van de overzichtelijkheid, de komende drie jaar niet uitgebreid.

Voorstellen voor een beter hondenbeleid (PvdD)

Eind 2013 is het hondenbeleid geëvalueerd en is gekozen voor het continueren van het beleid en de handhaving ervan. De notitie van de Partij voor de Dieren gaat deels in op onderwerpen die in de (discussie) rond de evaluatie aan de orde zijn geweest. We zijn tevreden te kunnen melden dat in de handhaving het afgelopen jaar verbeteringen te zien zijn. Er wordt door de medewerkers van Stadstoezicht nog steeds gewerkt aan de genoemde punten.

Collegiebrief - Hondenbeleid (ontwikkelingen 2014)

Aan de wens om meer loslooplegelegenheid te bieden hebben we gehoor gegeven. Zoals gezegd zijn er extra loslooplegelegenheid bijgekomen. Volgend najaar start een proef met een extra seizoensgebonden loslooplegebied (Molukkenplantsoen in de Korrewegwijk). Tot slot nog iets over voorlichting over honden(gedrag). Wij zijn van mening dat dit heel goed door een vereniging zoals de VHG georganiseerd zou kunnen worden. Zonodig kunnen wij faciliteren, als het gaat om het verbinden van partijen die hierin samen kunnen werken. We zetten ons komend jaar in om de VHG te ondersteunen bij het realiseren van voorlichting over honden op een aantal scholen.

Wij hopen u hiermee voldoende geïnformeerd te hebben.

Met vriendelijke groet,
burgemeester en wethouders van Groningen,



de burgemeester,
Peter den Oudsten



de secretaris,
Peter Teesink

BASIS VOOR BELEID



Te gek! Om los te lopen.

Evaluatie loslooproutte Noorderplantsoen

Collegebrief - Hondenbeleid (ontwikkelingen 2014)

Onderzoek en Statistiek Groningen heeft als kernactiviteiten instrumentontwikkeling voor en uitvoering van beleidsgericht onderzoek, het toegankelijk maken van grote hoeveelheden data uit verschillende bronnen, gegevensanalyse, projectevaluatie en dienstverlening bij overheidsmarketing.

Te gek! Om los te lopen.

Evaluatie loslooproute Noorderplantsoen

Klaas Kloosterman

Onderzoek en Statistiek Groningen, oktober 2014
<http://www.os-groningen.nl/>

Collegebrief - Hondenbeleid (ontwikkelingen 2014)

Evalueer loslooprooute Noorderplantsoen

Evaluatie loslooprouten Noorderplantsoen

Inhoud

Samenvatting	7
2. Methode van onderzoek	9
2.1 Enquête onder gebruikers van het plantsoen	9
2.2 Tellen van honden buiten de loslooprouten	10
3. Resultaten: interviews	11
3.1 Vragen over de loslooprouten en losloopgebieden	11
4. Honden tellen	17
5. Wat zeggen de resultaten over de loslooprouten?	19
Bijlage 1. Vragenlijst	21
Bijlage 2. Criterium	25
Bijlage 3. Suggesties met betrekking tot de loslooprouten	29
Bijlage 4. Suggesties met betrekking tot het hondenbeleid in het Noorderplantsoen	33

5

Collegebrief - Hondenbeleid (ontwikkelingen 2014)

Evaluatie loslooprouten Noorderplantsoen

6



Samenvatting

In het nu bijna afgelopen jaar (2014) is in het Noorderplantsoen een hondenloslooproutte uitgeprobeerd. Hondenbezitters kunnen hier met hun hond wandelen zonder dat deze is aangeliind.

Bij de beslissing of de loslooproutte in het Noorderplantsoen blijft, baseert het gemeentebestuur zich onder meer op een onderzoek dat in de zomermaanden van 2014 is uitgevoerd door Onderzoek en Statistiek Groningen (O&S Groningen).

Het onderzoek bestaat uit twee onderdelen: aan 528 passanten uit het Noorderplantsoen is gevraagd naar hun ervaringen met de loslooproutte. Daarnaast is driemaal het aantal loslopende én aangeliinde honden op meerdere locaties (maar buiten de losloopgebieden) in het Noorderplantsoen geteld.

De enquête

Er is op basis van de enquête in het Noorderplantsoen geen reden om te stoppen met het 'experiment Loslooproutte'.

Twaalf á dertien procent van de respondenten oordeelt negatief over de route, dit ligt ruim onder de vooraf vastgestelde criteriumscore van dertig procent.

Het overgrote deel (95%) van de respondenten ervaart geen of nauwelijks overlast van loslopende honden op of in de buurt van de loslooproutte. Drie procent van de ondervraagden meldt serieuze overlast op of in de buurt van de loslooproutte.

Het overgrote deel van de respondenten geeft aan dat de frequentie van het bezoek aan het Noorderplantsoen niet is veranderd door het instellen van de loslooproutte. Drie procent komt minder vaak dan voorheen. Vier procent komt juist vaker.

Als het de loslooproutte betreft komt elf procent daar liever niet meer. Daar staat dan wel weer tegenover 17 procent juist weer vaker de loslooproutte bezoekt, vergeleken met de tijd dat de route nog niet was ingesteld.

We concluderen dat de loslooproutte geen effect heeft op het aantal bezoekers van het Noorderplantsoen.

Het merendeel van de bezoekers van het plantsoen (90 procent) heeft de afgelopen maand geen (of vrijwel geen) overlast ervaren van loslopende honden in het plantsoen.

Incidenten (overlast) vinden even vaak plaats binnen (28 keer de voorgaande maand) als buiten de losloopgebieden (27 keer de voorgaande maand).

Drie mensen rapporteren bijgedrag van loslopende honden dat tegen henzelf gericht was. Agressief gedrag / bijten naar ander honden komt iets vaker voor (negen keer). De meeste overlast ontstaat door (te) speelse of uitbundige honden en/of niet opgeruimde hondenpoep (samen 35 keer).

Evaluatie loslooproute Noorderplantsoen

Suggesties gedaan ten behoeve van de loslooproute:

- Meer prullenbakken
- Zorgen dat de hondenpoep beter wordt opgeruimd
- Geen fietsers op de loslooproute
- Goed (beter) aangeven waar honden precies los mogen lopen

Suggesties gedaan ten behoeve van het hondenbeleid in het Noorderplantsoen:

- Aanbieden van gratis poepzakjes
- Overlast beperken van joggers, fietsers en scooters
- Functiescheiding: aparte ruimte voor uitlaten, recreëren, fietsen en joggen
- Opvoeden honden

Het tellen van de honden

In oktober 2013, februari 2014 en juni 2014 is het aantal aangeliijnde én het aantal loslopende honden op vier verschillende locaties buiten de losloopgebieden geteld.

Het aantal niet aangeliijnde honden is over de drie meetmomenten licht gedaald, van gemiddeld zes per uur in oktober 2013 tot ongeveer vier per uur in juni 2014. Het aandeel niet aangeliijnde honden op het totaal steeg licht van ruim 28 procent in oktober 2013 naar 32,5 procent in juni 2014.

De verschillen zijn echter zo minimaal dat een mogelijk effect van de loslooproute op het aantal (al dan niet aangeliijnde) honden in de rest van het Noorderplantsoen niet waarschijnlijk is.

Foto 1: Reactie op de "Klaar mee muur" van Social Labs in het noorderplantsoen tijdens Noorderzon





2. Methode van onderzoek

De loslooprooute

In het kalenderjaar 2014 is in het Noorderplantsoen een hondenloslooprooute uitgeprobeerd. Hondenbezitters kunnen hier met hun hond wandelen zonder dat deze is aangeleind. De route loopt vanaf de Kerklaan langs de vijvers tot het losloopgebied bij de Noorderstationsstraat. In de onderstaande figuur is de loslooprooute aangegeven.

Figuur 1: Loslooprooute en losloopgebieden binnen het Noorderplantsoen

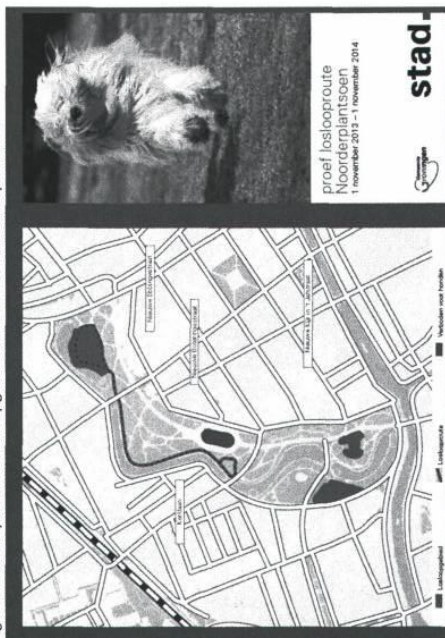

Op de figuur is goed te zien hoe de route loopt. Het is de zwartbruin gestippelde route die aan weerszijden eindigt in een lus, zodat een doorlopende route ontstaat.

Aan de noordzijde bij de Noorderstationsstraat zien we dat de bovenste lus een losloopgebied insluit. Het plantsoen heeft aan de zuidkant nog twee (bruinkeurde) losloopgebieden. In de rest van plantsoen zijn honden alleen aangeleind toegestaan. Een uitzondering is in het rode gedeelte, de centrale vijver inclusief de aangelegde betonnen vijverranden: hier zijn ook aangeleijnde honden niet welkom.

2.1 Enquête onder gebruikers van het plantsoen

Om de ervaringen van de gebruikers met de loslooprooute te peilen, worden passanten van het plantsoen ter plekke geïnterviewd door medewerkers van O&S Groningen. Voor het bepalen van de steekproefgrootte wordt een foutenmarge van 5% en een 95% betrouwbaarheidsinterval aangehouden. Dat betekent dat er minimaal 377 respondenten nodig zijn.

Er worden interviews afgenomen bij vier plekken in het plantsoen op vier verschillende tijdstippen: 8 uur 's ochtends, 12 uur en 17 uur 's middags en 19 uur 's avonds. We maken gebruik van vier ervaren interviewers die rouleren met betrekking tot plaatsen en tijdstippen. De plekken waar wordt geïnterviewd ziet u op het kaartje op de volgende bladzijde

iPad

Voor het eerst maakt O&S Groningen gebruik van iPads bij het afnemen van interviews ter plekke. De voordelen ten opzichte van afname op papier zijn duidelijk: de verzamelde gegevens hoeven niet nog een keer worden ingevoerd in een computer: tijdsbesparend en minder kans op fouten bij de invoer.

2.2 Tellen van honden buiten de loslooproute

Op drie verschillende momenten (oktober 2013 - nulmeting, maart en juli 2014 hebben vier tellers op verschillende locaties en dagen en tijdstippen de honden geteld die zich op die momenten in het Noorderplantsoen ophielden. Aangrijnde en loslopende honden werden apart geteld. Er werd niet geteld op de loslooproute en de losloopgebieden (zie het kaartje op pagina 2).

Het doel van de telling was het beantwoorden van de volgende vragen:

- Tellen we meer of minder honden (buiten de loslooproute / gebieden) in het plantsoen nu de loslooproute is ingesteld?
- Zien we nu meer of minder loslopende honden (buiten de loslooproute / gebieden) ten opzichte van het totaal aantal honden?

Waar wordt er geïnterviewd?

1. Het bankje waar de Werfstraat overgaat in de Noorderbinnensingel
2. Naast de Kerklaan voorbij de vijver
3. De hoek Boteringesingel / Nieuwe Boteringestraat
4. De plek waar de Korreweg het Noorderplantsoen binnenloopt

Figuur 2 Interviewplekken in het Noorderplantsoen

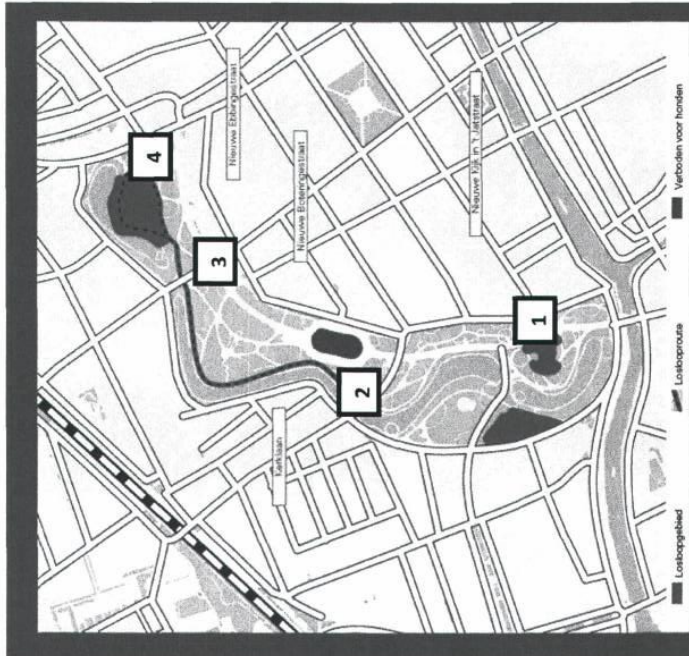



3. Resultaten: interviews

Zoals boven is beschreven, is door vier verschillende enquêteurs op verschillende plekken in het Noorderplantsoen geïnterviewd. In totaal werden 528 personen gesproken. Daarmee werd het benodigde aantal van 377 ruim gehaald. In dit hoofdstuk worden de uitkomsten van de enquête beschreven.

Frequentie van bezoek

Ruim tachtig procent van de ondervraagden komt meerdere keren per week in het Noorderplantsoen en is daarmee regelmatige gebruiker van het plantsoen.

Tabel 1. Hoe vaak bezoekt u het Noorderplantsoen?

	Aantal	Percentage
Minder dan een keer per maand	31	6%
Een á twee keer per maand	42	8%
Een á twee keer per week	122	23%
Vrijwel dagelijks	322	61%
Anders, namelijk	11	2%

In tabel 2 vinden we een opsomming van de activiteiten die mensen ondernemen in het Noorderplantsoen. Mensen kunnen natuurlijk meerdere activiteiten ondernemen. De aantallen tellen dan ook niet op tot het totaal aantal ondervraagden van 528 personen.

Redenen van bezoek

Wandelen en de hond uitlaten zijn voor veel passanten redenen om het Noorderplantsoen te betreden. Ook lopen veel mensen door het plantsoen om naar een ander deel van de stad te gaan.

Negen procent van de ondervraagden had minimaal nog één andere reden om het plantsoen te bezoeken dan één van de antwoordcategorieën die we vooraf hadden bedacht. Voorbeelden van zaken die hierbij werden genoemd zijn het bezoek aan de speeltuin en het voeren van de eenden in de vijvers.

Tabel 2. Wat is de reden van uw bezoek aan het Noorderplantsoen?

	Aantal	Percentage
Uitlaten van mijn hond	195	37%
Wandelen	212	40%
Sporten (bijv. hardlopen)	77	15%
Zonnen / lezen	65	12%
Picknicken	43	8%
Bezoek Café Flinders	27	5%
Bezoek culturele activiteiten (bijv. Noorderzon)	28	5%
Op doortocht naar een andere kant van het plantsoen	153	29%
Anders, namelijk	47	9%

3.1 Vragen over de loslooproute en losloopgebieden

In dit onderdeel van de enquête is de respondenten een aantal meer specifieke vragen over de loslooproute voorgelegd, te beginnen met de vraag naar de bekendheid van zowel loslooproute als de losloopgebieden binnen het Noorderplantsoen.

Bekendheid met loslooproute en losloopgebieden

Van de respondenten kende 43 procent zowel de losloopgebieden als de loslooproute. Acht procent kende alleen de loslooproute.

Evaluatie loslooprouten Noorderplantsoen

Elf procent was alleen op de hoogte van het bestaan van de losloopgebieden.

Bij het stellen van deze vraag werd door de interviewers indien nodig gebruik gemaakt van het kaartje dat hier is opgenomen onder figuur 1.

Tabel 3. Weet u dat er in het Noorderplantsoen plekken zijn waar honden los mogen lopen?

	Aantal	Percentage
Ja, persoon kent losloopgebieden en loslooprouten	229	43%
Ja, persoon kent losloopgebieden	57	11%
Ja, persoon kent loslooprouten	41	8%
Ja, maar persoon kent losloopgebieden en loslooprouten niet	117	22%
Nee	83	16%

Niet aangeliende honden buiten de losloopgebieden

Nu ook de mensen die voorheen nog geen kennis hadden van de plekken waar honden los mogen lopen daar met behulp van het kaartje op waren gewezen was de volgende vraag of respondenten buiten die gebieden wel eens honden los hadden zien lopen.

Tabel 4. Heeft u de afgelopen maand honden los zien lopen / buiten losloopgebied en loslooprouten?

	Aantal	Percentage
Nee	154	29%
Vrijwel nooit	87	16%
In minder dan de helft van de keren dat ik hier kom	80	15%
In meer dan de helft van de keren dat ik hier kom	54	10%
Vrijwel altijd als ik hier kom	53	10%
"Weet niet / geen mening"	99	19%

Vijfenvertig procent van de respondenten ziet nooit of vrijwel nooit loslopende honden buiten de losloopgebieden. In dit geval betekent dit dat 35 procent soms tot vrijwel altijd loslopende honden zien buiten de daarvoor geëigende gebieden als ze het Noorderplantsoen bezoeken.

Overlast van loslopende honden

De volgende vraag die aan de respondenten is gesteld gaat over eventuele overlast die ze hebben ervaren door loslopende honden – binnen of buiten de losloopgebieden.

Tabel 5. Heeft u de afgelopen maand overlast ervaren van loslopende honden in het Noorderplantsoen?

	Aantal	Percentage
Nee	434	82%
Vrijwel nooit	42	8%
In minder dan de helft van de keren dat ik hier kom	28	5%
In meer dan de helft van de keren dat ik hier kom	13	2%
Vrijwel altijd als ik hier kom	9	2%
Weet niet / geen mening	1	

Het merendeel van de bezoekers van het plantsoen (82 procent) heeft de afgelopen maand geen overlast ervaren van loslopende honden in het plantsoen. Vier procent geeft aan in ieder geval in meer dan de helft van de bezoeken aan het plantsoen last te hebben van loslopende honden.

Plaatsen van overlast

Aan mensen die overlast rapporteren hebben we gevraagd waar die dan vooral plaats vindt, binnen of buiten de losloopgebieden? Het antwoord vinden we terug in tabel 6.



Tabel 6. Op welke plek in het Noorderplantsoen heeft u die overlast van loslopende honden ervaren?

Plek	Aantal	Percentage
Op de loslooproutte	8	13%
In één of meerdere losloopgebieden	5	8%
In losloopgebieden en op de loslooproutte	15	24%
Buiten de loslooproutte en de losloopgebieden	27	43%
Weet niet of het losloopgebieden en/of loslooproutte was	8	13%

Ongeveer evenveel incidenten (28) vinden plaats binnen de losloopgebieden als daarbuiten (27). De interpretatie van die getallen is wat lastig. Dat heeft met allerlei factoren te maken, bijvoorbeeld met de vraag hoeveel passanten zich daadwerkelijk binnen de losloopgebieden begeven (en dus kans maken om problemen te ervaren met loslopende honden daar). Daarnaast kan ervaren overlast buiten de losloopgebieden te maken hebben met het type hond (en met het type eigenaar). Buiten de losloopgebieden mag een hond niet onaangeleind rondlopen. Honden van eigenaren die verboden negeren reageren misschien anders dan degenen die zich aan de regels houden.

Soort overlast

Overlast is er in maten en soorten, variërend van blaffen, (te) speels gedrag tot opspringen en bijten. In tabel staat aangegeven welke soorten overlast door de respondenten is gemeld. De percentages zijn gerekend naar het totaal aantal respondenten. Dit betekent bijvoorbeeld dat drie procent van de respondenten overlast meldde door opspringende, zich uitbundig gedragende honden. De respondenten konden wel in meerdere categorieën scoren. Dus bijvoorbeeld én last hebben van opspringende honden én last hebben van agressief gedrag door honden.

Tabel 7. Waaruit bestond de ervaren overlast van loslopende honden in het Noorderplantsoen?

	Aantal	Percentage
Blijffen	8	2%
Opspringen, uitbundig gedrag / honden komen te dicht bij	15	3%
Agressief gedrag / bijten naar andere honden	9	2%
Agressief gedrag / bijten naar mensen	3	1%
Ongewenst gedrag naar mijn eigen aangeliijnde hond	5	1%
Hondenpoep	20	4%
Anders, namelijk	9	2%

Drie mensen rapporteren bijgedrag van loslopende honden dat tegen henzelf gericht was. Agressief gedrag / bijten naar ander honden komt iets vaker voor (negen keer). De meeste overlast ontstaat door (te) speelse of uitbundige honden en/of niet opgeruimde hondenpoep (samen 35 keer).

Aanpassen gedrag naar aanleiding van het instellen van de loslooproutte.

Het instellen van een loslooproutte in een druk bezocht park als het Noorderplantsoen kan gevolgen hebben voor het aantal mensen dat het plantsoen bezoekt. Een aantal mensen dat weinig heeft met honden zal misschien wegblijven uit het plantsoen of in ieder geval uit de buurt van de loslooproutte blijven. Ook zal de loslooproutte waarschijnlijk wel wat nieuw publiek trekken dat daar lekker met hun hond een wandeling kan maken. Tabel 8 geeft een overzicht.

Het overgrote deel van de respondenten geeft aan dat de frequentie van het bezoek aan het Noorderplantsoen niet is veranderd door het instellen van de loslooproutte. Drie procent komt minder vaak dan voorheen. Vier procent komt juist vaker. Als het de loslooproutte betreft komt elf procent juist weer vaker de loslooproutte bezoekt, vergeleken met de tijd dat de route nog niet was ingesteld.

Evaluatie loslooproute Noorderplantsoen

Hieruit mogen we wel concluderen dat de loslooproute geen effect heeft op het aantal bezoekers van het Noorderplantsoen.

Tabel 8. Past u uw gedrag aan (in het Noorderplantsoen) vanwege de loslooproute?

	Aantal	Percentage
Ik kom nu vaker	22	4%
Ik kom nu minder vaak	14	3%
Ik kom nu vrijwel niet meer	1	
Ik ga nu vooral niet naar het gedeelte met de loslooproute	58	11%
Ik ga nu vooral wel naar het gedeelte met de loslooproute	91	17%
Nee	315	60%
Anders, namelijk	25	5%
Weet niet / geen mening	1	

Al met al....

We vragen de respondenten naar een totaaloordeel met betrekking tot de loslooproute. Als voors en tegens tegen elkaar worden afgewogen, wat is dan het uiteindelijk oordeel over de loslooproute: Is dat oordeel overwegend positief of slaat de meter toch de andere kant uit? De antwoorden op deze vraag vinden we terug in tabel 9. In de laatste twee kolommen splitsen we de respondenten op in hondenbezitters en niet hondenbezitters.

Van de respondenten is 71 procent (zeer) positief over de loslooproute en 12 procent (zeer) negatief. Dit is een duidelijke uitslag en behoeft verder weinig duiding. Hondenbezitters zijn over het algemeen positiever en vooral minder neutraal. Als je kijkt naar het aandeel dat (zeer) negatief oordeelt over de loslooproute scoren beide groepen opgeteld twaalf procent.

Tabel 9. Hoe staat u tegenover de loslooproute in het Noorderplantsoen?

	Aantal	Percentage	Hondenbezitter	Geen hondenbezitter
Zeer positief	77	15%	28%	7%
Positief	294	56%	54%	57%
Neutraal	83	16%	5%	22%
Negatief	47	9%	8%	10%
Zeer negatief	16	3%	4%	2%
Weet niet / geen mening	8	2%	1%	2%

Positief, maar

Dat de respondenten in overgrote mate positief oordelen over de loslooproute, wil niet zeggen dat er niet nog het een en ander kan worden verbeterd. Het ligt dan ook voor de hand daar naar te vragen. In de onderstaande tabel worden de antwoorden op deze vraag samengevat. Een groot aandeel van 46 procent antwoordt 'Nee' en heeft dus geen aanvullende suggesties.

Tabel 10. Heeft u nog suggesties voor de loslooproute in het Noorderplantsoen?

	Aantal	Percentage
Ja, meer controle op loslopende honden buiten de loslooproute (en de losloopgebieden)	11	2%
Ja, beter handhaven op het opruimen van hondenpoep	36	7%
Ja, de route moet langer / korter	68	13%
Nee	248	46%
Anders, namelijk	176	32%
Weet niet / geen mening	5	1%

Van de respondenten vindt zeven procent dat er meer moet worden gehandhaafd op het opruimen van hondenpoep.



Foto 2: Laat niet als dank.....



Tabel 10a. Aanvullende opmerkingen (samengevat)

Honden zouden in het hele plantsoen los mogen lopen
Meer prullenbakken
Zorgen dat de hondenpoep beter wordt opgeruimd
Baasjes moeten honden beter onder controle houden
Geen fietsers op de loslooproutte
Goed (beter) aangeven waar honden precies los mogen lopen
Loslooproutte zou de vorm van een rondje moeten hebben

Een deel van de respondenten vindt de beschikbare loslooproutte te beperkt en vindt dat honden overal los zouden moeten kunnen lopen, zeker als ze (hond én baasje) zich goed gedragen. Mensen ergeren zich aan rommel in de buurt van de loslooproutte. Honden gaan af op troep die door anderen in de struiken is gegooid, bijvoorbeeld voedselresten. Daarnaast betekent een loslooproutte meer mensen en meer afval (poep en etenresten van bijvoorbeeld mensen die hun hond uitlaten en ondertussen zelf hun lunch nuttigen). Hondenbezitters ergeren zich ook aan fietsers die (al dan niet hun hond uitlatend) zich ophouden op de loslooproutte.

Suggesties voor het hondenbeleid in het Noorderplantsoen

Tot slot vroegen we de respondenten of ze nog suggesties voor het hondenbeleid in zijn algemeenheid hadden voor het Noorderplantsoen. Hun suggesties staan weergegeven in tabel 11. Het merendeel (55 procent) van de respondenten heeft geen directe aanvullingen of aanpassingen voor het beleid.

Voor een deel komen dezelfde problemen als die al aangegeven werden bij de loslooproutte ook hier weer naar voren (meer controle op loslopende honden, beter handhaven als het gaat om hondenpoep). In de categorie 'Anders, namelijk' kwamen nog nieuwe verbeterpunten boven tafel:

Dertien procent vindt dat de loslooproutte langer dan wel korter moet. Ongeveer één op de drie had nog een andere suggestie voor de gemeente met betrekking tot de loslooproutte. Zaken die meerdere keren werden genoemd zijn, in aflopende mate:

Collegedebrief - Hondenbeleid (ontwikkelingen 2014)

Evaluatie loslooproute: Noorderplantsoen

Tabel 11. Heeft u nog suggesties voor het hondenbeleid in het Noorderplantsoen?

	Aantal	Percentage
Ja, meer controle op loslopende honden buiten de loslooproute (en de loslooppgebieden)	11	2%
Ja, beter handhaven op het opruimen van hondenpoep	54	10%
Nee	290	55%
Anders, namelijk	165	32%
Weet niet / geen mening	3	1%

Tabel 11a. Aanvullende opmerkingen over het hondenbeleid in het Noorderplantsoen (samengevat)

Aanbieden van gratis poepzakjes
Overlast beperken van joggers, fietsers en scooters
Functioneelheid: aparte ruimte voor uitlaten, recreëren, fietsen en joggen
Opvoeden honden

Als we de suggesties samenvatten komen we op:

- meer ruimte voor honden (over hele plantsoen vrij lopen)
- betere voorzieningen: meer prullenbakken / poepzakjes
- beperken overlast andere gebruikers: fietsers scooters, joggers en tot slot
- meer controle op: loslopende honden, vervuilers, sociale gebruikers plantsoen: fietsers, scooters.

In bijlage 2 worden alle gegeven suggesties op zowel vraag 10 als vraag 11 weergegeven.



Op elke locatie werd per meetmoment op vier verschillende tijdmomenten een uur geteld.

Die vier uur waren steeds verdeeld over twee dagen.

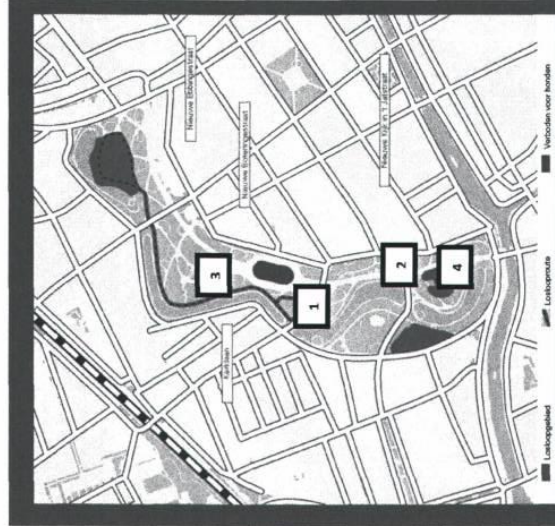

Figuur 3.
Locaties
waar
honden
zijn geteld

4. Honden tellen

Een van de effecten van het instellen van de loslooproute zou een toename van loslopende honden buiten de route kunnen zijn. Blijven niet aangeliijnde honden wel binnen het daarvoor aangegeven gebied? Anderen verwachten juist een daling van loslopende honden in de rest van het park. De aan dat idee gelinkte gedachte is dat, nu er een loslooproute is, mensen die graag met hun hond loslopen dit niet meer elders in het plantsoen hoeven te wijzigen doen. Wij namen de proef op de som door drie periodes gedurende een week op vier locaties in het plantsoen zowel het aantal aangeliijnde als het aantal loslopende honden te tellen.

Locaties en meetmomenten

Samen met de opdrachtgever hebben we vier locaties geselecteerd waar honden werden geteld. Het zijn plekken met een mooi overzicht over een ruim deel van het plantsoen. In het onderstaande kaartje zijn de locaties aangegeven.

De vier locaties zijn:

1. bankje parallel Kerklaan aan vijver
2. bankje heuvel tegenover Grote Rozenstraat
3. muziekkoepeel (bankje)
4. bankje Leliesingel schuin tegenover losloopegebied

Meetmomenten

- 0: oktober 2013 (nulmeting)
- 1: februari 2014
- 2: juni 2014

Evaluatie loslooproute Noorderplantsoen

De tijdstippen waarop het tellen begon waren 8.00, 12.00 en 17.00.

Ook in het weekend werd geteld.

De tellers telden alle honden binnen hun gezichtsveld.

Aangelijnde en loslopende honden werden apart geregistreerd.

De tellers kregen de volgende opdracht mee:

Je moet tellen in twee categorieën:

1. Aangelijnde honden
2. Loslopende honden

Hoe moet je tellen?

Elke hond tel je een keer. Heb je een hond een keer geteld en komt hij een kwartier later ineens weer terug; niet nog een keer tellen.

Als je niet zeker weet of je een hond al eerder hebt geteld, dan tel je die hond gewoon mee.

Resultaten

De verschillen in het aantal getelde honden op drie tijdstippen is minimaal. In totaal is er zestien uur geteld per meetmoment (vier keer vier uur). Dat betekent dat er gemiddeld iets meer dan 21 honden per uur zijn geteld in oktober 2013 en 20 in februari 2014. Het getelde aantal honden in juni was gemiddeld 16 stuks. Het aantal loslopende honden is over de drie meetmomenten licht gedaald, van gemiddeld zes per uur in oktober 2013 tot ongeveer vier per uur in juni 2014.

Tabel 12. Totalen hondentelling oktober 2013, februari en juni 2014.

Meesmoment	okt. 2013	feb. 2014	juni 2014
Aangelijnde honden	243	235	194

18

Loslopende honden	96	85	63
Totaal	339	320	257
Percentage loslopers	28,3%	26,8%	32,5%

Het aandeel niet aangelijnde honden op het totaal steeg licht van ruim 28 procent in oktober 2013 naar 32,5 procent in juni 2014. De verschillen zijn echter zo minimaal dat een effect van de loslooproute op het aantal (al dan niet aangelijnde) honden in de rest van het Noorderplantsoen niet waarschijnlijk is.

Foto 3: Ook Kardingse (ten zuiden van de Oosterseweg) is een mooie loslooplelocatie.

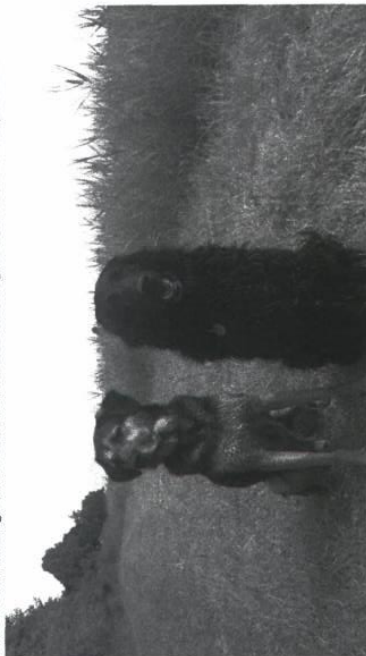



5. Wat zeggen de resultaten over de loslooprouten?

Of het experiment met de loslooprouten een succes is en of de loslooprouten gecontinueerd moeten worden is niet aan de onderzoekers. Wel is vooraf een criterium afgesproken met de opdrachtgever met betrekking tot resultaten die eventueel zouden leiden tot een negatief advies aan het gemeentebestuur om door te gaan met de loslooprouten in het Noorderplantsoen.

Criterium

Vooraf we begonnen met de interviews in het Noorderplantsoen over de ervaringen van passanten met de loslooprouten hebben we een criterium vastgesteld. Dit komt er op neer dat bij een bepaalde frequentie van serieuze overlast op en onvrade met de loslooprouten een negatief advies volgt met betrekking tot het continueren van de loslooprouten. Een meer exacte beschrijving van dat criterium is beschreven in Bijlage 2.

Resultaat

De criteriumscore is opgebouwd uit twee onderdelen, te weten:

- A. de mate waarin overlast wordt ervaren door de loslooprouten (overlastscore)
- B. het feit dat passanten een positief dan wel negatief oordeel over de loslooprouten hebben en/of daar vaker of minder vaak komen dan voorheen (oordeel).

A. Overlastscore

De overlastscore wordt berekend met behulp van de vragen 5 t/m 7 uit de vragenlijst (zie bijlage 2). Dat geeft een totaalscore waarvoor geldt:

- 0 t/m 4: geen tot weinig overlast, al dan niet gerelateerd aan de loslooprouten
- 5: iets / matige overlast, al dan niet gerelateerd aan de loslooprouten
- 6 t/m 7: serieuze overlast, gerelateerd aan de loslooprouten

Bij een groene of gele score is er sprake van geen of iets overlast van honden die niet altijd gekoppeld kan worden aan de loslooprouten. Bij rood is er zeker sprake van overlast, waarbij incidenten ook plaatsvinden op of direct bij de loslooprouten. Na analyse van de resultaten krijgen we het volgende overzicht:

Tabel 13. Gecombineerde overlastscore verbonden aan de loslooprouten.

Oordeel	Aantallen	Percentage
Groen	505	95%
Geel	9	2%
Rood	14	3%
Totaal	528	

Het overgrote deel (95%) scoort groen op deze gecombineerde score. Dat betekent dat dit deel van de respondenten niet of nauwelijks overlast meldt die gerelateerd is aan de loslooprouten. Drie procent van de ondervraagden ervaart serieuze overlast op of in de buurt van de loslooprouten (door de aanwezigheid van loslopende honden).

B. Oordeel over de loslooproute

Het feit dat passanten overlast ervaren van honden zal waarschijnlijk hun oordeel over de loslooproute beïnvloeden. Toch kan het zijn dat ondanks dat de route in de ogen van respondenten weinig overlast veroorzaakt, die respondenten uiteindelijk toch negatief oordelen over het instellen van de loslooproute. Omgekeerd is het goed mogelijk dat mensen (erg) positief oordelen over de route ondanks het feit dat ze zelf wel degelijk overlast ervaren.

Het oordeel over de loslooproute (vraag 13) en het eventueel aanpassen van het bezoekgedrag aan het plantsoen (vraag 12) nemen we ook mee bij het bepalen van de totaalscore. Antwoorden op deze vragen kunnen de scores uit tabel 13 nog doen wijzigen op de manier die is aangegeven in bijlage 2. Het aantal correcties op de scores staat vermeld in tabel 14.

Tabel 14. Aantallen correcties op de gecombineerde overlastscore (zie tabel 13).

Correctie	Aantallen	Percentage
0	75	14%
-	49	9%
-	27	5%
+	294	56%
++	83	16%
Totaal	528	

Wat betekenen de plussen en minnen uit tabel 14?

Een "+" betekent dat de antwoorden op de vragen 12 en 13 zo waren, dat er aanleiding is de totaalscore in positieve zin een niveau aan te passen.

De score "geel" uit tabel 13 wordt "groen", "rood" wordt "geel", "groen" blijft "groen".

Een "++" betekent dat er twee niveaus bijkomen: bij alle respondenten die hier "++" scoren verandert de score uit tabel 13 in "groen". Hetzelfde, maar dan omgekeerd, geldt natuurlijk voor de scores "-,-" en "-,-". Dit heeft tot gevolg dat de volgende eindscores ontstaan (tabel 15).

Tabel 15. Eindscores betreffende de loslooproute.

Oordeel	Aantallen	Percentage
Groen	439	83%
Geel	49	9%
Rood	40	8%
Totaal	528	

Van de respondenten heeft 83 procent een score die kan worden geïnterpreteerd als 'positief tot zeer positief ten opzichte van de loslooproute', negen procent is neutraal tot licht negatief. Acht procent is 'negatief tot zeer negatief ten opzichte van de loslooproute'.

De totaalscores zijn gemiddeld iets minder positief dan de scores in tabel 13. Op basis van tabel 14 (veel + en ++) zou je bij een oppervlakkige beschouwing misschien verwachten dat het eindoordeel nog positiever uit zou vallen dan die naar voren komt in tabel 13. Dat dit niet het geval is komt doordat de vele scores (groen) uit tabel 13 niet meer wijzigen door een '+', of een '++' in tabel 14. Of je zou moeten zeggen: groen wordt diepgroen.

Conclusie

Op basis van de eindscores uit tabel 15 concluderen we dat op basis van de resultaten uit de enquête in het Noordierplantsoen er geen reden is om te stoppen met het 'experiment Loslooproute'. Vooraf was als criterium gesteld dat indien dertig procent of meer een negatief oordeel gaf over de route, er vanuit die enquête een negatief advies zou worden afgegeven. Acht procent van de respondenten oordeelt negatief over de route. Als we de respondenten die een gele score hebben voor de helft meerekenen (zie bijlage 2) komt het aandeel respondenten met een negatief oordeel uit op twaalf à dertien procent: ruim onder de criteriumscore van dertig procent.

Evaluatie loslooproute Noorderplantsoen

Bijlage 1. Vragenlijst

Algemeen / strategie

In overleg met de opdrachtgever hebben we vastgesteld hoeveel mensen we op welke plekken gaan enquêteren. We werken zoveel mogelijk met open vragen (aangegeven in de vragenlijst). Bij open vragen staan altijd een aantal alternatieven opgegeven. Die worden niet opgelezen door de enquêteur. Het betreft antwoorden waarvan we verwachten dat die redelijk vaak genoemd zullen worden en die de enquêteur dan kan aankruisen (enquêteur niet laten schrijven als het niet hoeft).

Iedereen die zich te voet in beweegt in het Noorderplantsoen en ouder is dan 16 jaar behoort in principe tot de onderzoeksgroep.

De interviewers hebben een uitgebreide instructie gekregen m.b.t. het afnemen van de interviews. Hieronder de voorlopige vragenlijst.

1. Hoe vaak bezoekt u het Noorderplantsoen?

- Minder dan een keer per maand
- Een á twee keer per maand
- Een á twee keer per week
- Vrijwel dagelijks
- Anders, namelijk

2. Met welke redenen bezoekt u het Noorderplantsoen?

<<Open vraag, meerdere antwoorden zijn mogelijk, bijvoorbeeld een van de volgende>>

- Uitlaten van mijn hond
- Wandelen Sporten (bijv. hardlopen)
- Zonnen / lezen
- Picknicken
- Bezoek Café Flinders
- Bezoek culturele activiteiten (bijv. Noorderzon)
- Op doortocht naar een andere kant van het plantsoen
- Anders, namelijk

Evaluatie loslooprouten: Noorderplantsoen

3. Weet u dat er in het Noorderplantsoen plekken zijn waar honden los mogen lopen?

<<Open vraag, doorvragen als loslooptgebieden en loslooprouten niet expliciet genoemd worden>>

- Ja, persoon kent loslooptgebieden en loslooprouten
- Ja, persoon kent loslooptgebieden
- Ja, persoon kent loslooprouten
- Nee
- Anders, namelijk
- Geen mening

4. Heeft u de afgelopen maand weleens honden los zien lopen, duidelijk buiten het loslooptgebied en/of de loslooprouten?

<<Gebieden aanwijzen op het kaartje>>

- Nee
- Vrijwel nooit
- In minder dan de helft van de keren dat ik hier kom
- In meer dan de helft van de keren dat ik hier kom
- Vrijwel altijd als ik hier kom
- Weet niet / geen mening

5. Heeft u de afgelopen maand overlast ervaren van loslopende honden in het Noorderplantsoen?

- Nee << ga naar vraag 8 >>
- Vrijwel nooit << ga naar vraag 8 >>
- In minder dan de helft van de keren dat ik hier kom
- In meer dan de helft van de keren dat ik hier kom
- Vrijwel altijd als ik hier kom
- Weet niet / geen mening << ga naar vraag 8 >>



6. Op welke plek in het Noorderplantsoen hebt u die overlast van loslopende honden ervaren?

<<Meerdere antwoorden zijn mogelijk>>

- Op de loslooproutte
- In één of meerdere losloopgebieden
- In één of meerdere losloopgebieden en op de loslooproutte
- Buiten de loslooproutte en de losloopgebieden

7. Waaruit bestaat de overlast die u hebt ervaren van loslopende honden in het Noorderplantsoen?

<< open vraag stellen, antwoorden niet oplezen, maar achteraf in categorieën indelen, meerdere antwoorden zijn mogelijk>>

- Blaffen
- Opspringen, uitbundig gedrag / honden komen te dicht bij
- Agressief gedrag / bijten naar andere honden
- Agressief gedrag / bijten naar mensen
- Ongewenst gedrag naar mijn eigen aangeliijnde hond
- Hondenpoep
- Anders, namelijk

8. Past u uw gedrag aan (in het Noorderplantsoen) vanwege de loslooproutte?

<<Open vraag>>

- Ik kom nu vaker / minder vaak / vrijwel niet meer
- Ik ga nu vooral (niet / wel) naar het gedeelte met de loslooproutte
- Nee
- Anders, namelijk
- Weet niet / geen mening

Evaluatie loslooprooute Noorderplantsoen

9. Hoe staat u tegenover de loslooprooute in het Noorderplantsoen?

- Zeer positief
- Positief
- Neutraal
- Negatief
- Zeer negatief
- Weet niet / geen mening

10. Heeft u nog suggesties voor de loslooprooute in het Noorderplantsoen?

<< open vraag stellen, antwoorden niet oplezen, maar achteraf in categorieën indelen>>

- Ja, meer controle op loslopende honden buiten de loslooprooute (en de losloopgebieden)
- Ja, beter handhaven op het opruimen van hondenpoep
- Ja, de route moet langer / korter
- Nee
- Anders, namelijk
- Weet niet / geen mening

11. Heeft u nog suggesties voor het hondenbeleid in het Noorderplantsoen?

<< open vraag stellen, antwoorden niet oplezen, maar achteraf in categorieën indelen>>

- Ja, meer controle op loslopende honden buiten de loslooprooute (en de losloopgebieden)
- Ja, beter handhaven op het opruimen van hondenpoep
- Nee
- Anders, namelijk
- Weet niet / geen mening



Bijlage 2. Criterium

De scores op de vragen 5 t/m 7 worden gebruikt bij het samenstellen van een totaalscore, die aangeeft in welke mate de antwoorden van de respondenten bijdragen tot de beslissing wel of niet door te gaan met de loslooprouten. Voor de antwoorden van de vragen staan scores. De scores over de drie vragen kunnen bij elkaar worden opgeteld, dat geeft een totaalscore, waarvoor geldt:

- 0 t/m 4: geen tot weinig overlast, al dan niet gerelateerd aan de loslooprouten
- 5: iets / matige overlast, al dan niet gerelateerd aan de loslooprouten
- 6 t/m 8: serieuze overlast, gerelateerd aan de loslooprouten

5. Heeft u de afgelopen maand overlast ervaren van loslopende honden in het Noorderplantsoen?

- 0 Nee << ga naar vraag 8 >>
- 0 Vrijwel nooit << ga naar vraag 8 >>
- 1 In minder dan de helft van de keren dat ik hier kom
- 2 In meer dan de helft van de keren dat ik hier kom
- 3 Vrijwel altijd als ik hier kom
- 0 Weet niet / geen mening << ga naar vraag 8 >>

6. Op welke plek in het Noorderplantsoen hebt u die overlast van loslopende honden ervaren?

<<Meerdere antwoorden zijn mogelijk>>

- 3 Op de loslooprouten
- 0 In één of meerdere losloopgebieden
- 3 In één of meerdere losloopgebieden en op de loslooprouten
- 0 Buiten de loslooprouten en de losloopgebieden

Evaluatie loslooprouten: Noorderplantsoen

7. Waaruit bestaat de overlast die u hebt ervaren van loslopende honden in het Noorderplantsoen?

- 1 Blaffen
- 1 Opspringen, uitbundig gedrag / honden komen te dicht bij
- 2 Agressief gedrag / bijten naar andere honden
- 2 Agressief gedrag / bijten naar mensen
- 1 Ongewenst gedrag naar mijn eigen aangelijnde hond
- 1 Hondenpoep
- 1/2 Anders, namelijk

De totaalscore uitgedrukt in groen, geel of rood kan nog wijzigen op basis van de vragen 8 en/of 9 en wel als volgt:

12. Past u uw gedrag aan (in het Noorderplantsoen) vanwege de loslooprouten?

<<Open vraag>>

- Ik kom nu 1. vaker / 2. minder vaak / 3. vrijwel niet meer
Bij 1. vaker: als score voorheen geel was wordt de score nu **groen**
Bij 2. minder: voorheen **groen** wordt geel /
Bij 3. vrijwel niet meer: voorheen **groen** en geel worden **groen**
- Ik ga nu vooral (1. niet / 2. wel) naar het gedeelte met de loslooprouten
Bij 1. niet: voorheen **groen** en geel worden **groen**
Bij 2. wel: voorheen **groen** en geel worden **groen**
- Nee
- Anders, namelijk
- Weet niet / geen mening



13. Hoe staat u tegenover de loslooprouten in het Noorderplantsoen?

- Zeer positief : voorheen **rood** en geel worden **groen**
- Positief : voorheen **rood** wordt geel, voorheen geel wordt **groen**
- Neutraal
- Negatief : voorheen geel wordt **rood**, voorheen **groen** wordt geel
- Zeer negatief : voorheen geel en **groen** worden **rood**
- Weet niet / geen mening

Opmerking: Bij het berekenen van de totaalscore is vraag 13 leidend voor vraag 12. Praktisch gezien betekent dit dat als de totaalscore verandert op basis van vraag 13, vraag 12 niet meer meedoet bij de totstandkoming van de totaalscore. Dit omdat antwoorden op beide vragen die sterk verband met elkaar houden de scores teveel bepalen. Bijvoorbeeld: iemand die nu een vooral **negatief** oordeel heeft over de loslooprouten in het Noorderplantsoen (vraag 13), zal waarschijnlijk ook minder vaak naar de het gedeelte met de loslooprouten gaan (vraag 12).

criterium

Als 30% of meer van de respondenten een rode totaalscore heeft zal een negatief advies worden afgegeven met betrekking tot het voortbestaan van de loslooprouten in deze vorm, daarbij telt geel als een halve keer rood.

Collegebrief - Hondenbeleid (ontwikkelingen 2014)

Evaluatie loslooproute Noorderplantsoen

28

Evaluatie loslooproute Noorderplantsoen

Bijlage 3. Suggesties met betrekking tot de loslooproute

Hieronder volgt een letterlijke weergave van de opmerkingen en suggesties die respondenten naar voren brachten als het gaat over de loslooproute.

Eigenlijk is het gebied te klein
 Scheidslijn maken, is duidelijker voor honden en fietsers
 Poep beter opruimen
 Buiten loslooproutes controleren op poep
 In principe vrij lopen met de hond
 Meer een geheel van maken, prettig als het groenveld omheind zou zijn
 Erger me meer aan het zwerfvuil
 Mensen moeten verantwoordelijkheid voor het gedrag van de hond nemen
 Loslooproutes is recht voor mijn huis, liever verplaatsen
 Een geheel van maken
 Hou niet van loslopende honden
 Witte riem, zie je beter op de fiets
 Zorg ervoor dat de honden zoveel mogelijk los kunnen lopen
 Afschaffen
 Honden vrijlaten
 Mensen moeten hun hond goed binnen het losloopegebied houden dus opletten
 Beter aangeven
 Sommige paden worden onterecht door fietsers gebruikt
 Drinkplek voor honden
 Zou overal vrij moeten kunnen lopen
 Veel beter poep opruimen
 Hele park lopen eigenaren poep opruimen, boete
 Eigenaren moeten meer controle over hond hebben
 Honden aan de lijn

Fietsers racen over voetpad, scheiden, ook joggers, onduidelijke situatie, waar de hond los mag
 Hele park loslopen
 Hou de baasjes onder controle
 Fietsers rijden had bij Kerklaan
 Bakjes voor poep
 Honden moeten vrij
 Park is voor iedereen, honden en recreanten scheiden
 Opheffen
 Meer duidelijkheid
 Als de hond onder controle is vind ik alles best
 Duidelijke aangeven,
 Interesseert me niet
 Afschaffen
 Honden moeten zo weinig mogelijk aan de lijn
 Meer vuinbakken
 Aanbieden poepzakjes
 Meer vuinbakken
 Meer prullenbakken
 Geen honden met fietsende baas toestaan
 Route moet breder
 Verbieden voor fietsers en scooters beter zichtbaar dat dat niet mag
 Meer prullenbakken
 Overall loslopen, bordje houd je hond onder controle
 Verboden voor fietsers en brommers
 Overall los, minder regels
 Beter zichtbaar maken
 Alles vrijgeven
 Mee doorgaan
 Vaste plekken waar mensen met honden een tijdje kunnen staan

Collegiebrief - Hondenbeleid (ontwikkelingen 2014)

Evaluatie loslooprooute Noorderplantsoen

Overall los zeker in de winter	Overall los	Overall los
Duidelijker aangeven waar niet loslopen	Overall aan de lijn	Honden moeten overal los
Groter gebied, hond kan niet lezen	Honden overal los	Rondje
Bediend groter maken, honden weten niet waar ze los mogen	Overall los	Rondje, geen trainingen in hondengebieden
Meer afvalbakken	Groot bord	Geen weg erdoorheen
Beter aangeven en duidelijker afbakenen	Verbieden voor hardlopers	Rondje
Verboden voor fietsers en brommers	Weg van eenden	Duidelijker aangeven
Weg van eenden	Verboden voor fietsers maken, neemt nu toe, beter op controleren	Rondje
Verboden voor fietsers maken, neemt nu toe, beter op controleren	Duidelijker aangeven voor niet hondenbezitters	Honden zouden overal los moeten lopen het park is van iedereen
Duidelijker aangeven voor niet hondenbezitters	Honden overal los en meer bakken met zakjes	Pruullenbak vaker legen. Teveel etensresten vooral in de zomer
Honden overal los en meer bakken met zakjes	Beter aangeven	Toezicht op gedrag loslopende honden
Beter aangeven	Meer prullenbakken en benadrukken dat het opgeruimd moet worden	Een gebied zonder weg erdoor. Nu teveel hondengebied
Meer prullenbakken en benadrukken dat het opgeruimd moet worden	Overall los	Loslooprooute ontsluiten
Overall los	Ontsluiten	Verlichting op route
Park te klein voor loslopende honden	Breder	Route niet langs water
Breder	Pitbulls niet los	Rondje
Pitbulls niet los	fietsers moeten zich aanpassen op route	Onzin beleid
fietsers moeten zich aanpassen op route	Goed getrainde honden zouden overal los moeten lopen	Verboden voor fietsers maken route duidelijker en een route
Goed getrainde honden zouden overal los moeten lopen	Mijn hond loopt gewoon ernaast hij kan geen bordjes lezen er zijn geen hekken	Hele park losloopgebied
Mijn hond loopt gewoon ernaast hij kan geen bordjes lezen er zijn geen hekken	Meer rondjes	Overall los
Meer rondjes	Opheffen honden mogen overal los	Mix met fietsers lastig
Opheffen honden mogen overal los	Rondje van maken	Meer afvalbakken op de route
Rondje van maken	Overall los	Mensen moeten beter op hun hond letten
Overall los	Honden die los kunnen moeten overal los kunnen	Meer prullenbakken
Honden die los kunnen moeten overal los kunnen	Meer prullenbakken	Teveel afval en meer prullenbakken gewenst
Meer prullenbakken		Afvalbakken met zakjes
		Rondje ervan maken
		Honden overal los, dan minder problemen, groepjes honden enger
		Beter aangeven dat honden los mogen
		Liever overal los
		Rondje en groter
		Meer prullenbakken

<p>Overal loslopen Zorgen voor goed poederde honden, overal los Opstoppingen hondenbezitters voorkomen Park is te klein voor loslooppgebied Meer controle op luisteren honden Loslooproutte afschaffen Duidelijker aangeven Overal los Een omheind hondengebied Overal los Meer aandacht aan de route Meer langs een stille kant van een plantsoen Meer aan de buitenkant honden losloop gebied Gewoon overal loslopen Honden moeten een kap op Alles loslooppgebied Overal loslopen Geen fietsers langs de loslooproutte Beter aangeven Een omheind gebied voor honden Uitbreiden Duidelijker aangeven en reclame maken Overal Duidelijker aangeven van loslooppgebied Verwarrend waar loslooppgebied is Hondenschepjes in het plantsoen plaatsen Loslooppgebieden afschaffen Meer afvalbakken Afschaffen Controle op gedrag op de loslooproutte + strengere controle op fietsers op de looppaden Duidelijker loslooproutte aangeven (bijv. met groot bord) Meer prullenbakken, meer controle op achter gelaten afval op velden Nu teveel loslooppgebieden, dus route inkorten en kleiner loslooppgebied</p>	<p>Hekken plaatsen om fietsers op looppaden te voorkomen - nu veel fietsers op de paden! Bord met 'staat hond goed onder appel, dan mag hij los' en bord met tekst dat pad zowel voor hondenbezitters en joggers is (joggers verwijten hondeneigenaren soms dat hond los loopt en hondeneigenaren roepen dan weer dat de joggers dan maar ergens anders moeten gaan lopen. Dat het pad voor iedereen is moet wellicht iets duidelijker worden) Honden zouden overal los moeten mogen lopen behalve bij de speelweide Verbod/strengere controle op fietsers op looppaden + minder flauwe controle dus niet achter bosjes vandaan springen, langere loslooproutte dus dat het echt een rondje wordt Nu onduidelijk hoe de route precies loopt dus duidelijker aangeven hoe route loopt Seizoensgebonden loslooproutte, dus bijv. in de winter wel. In de zomer vaak te druk met o.a. hardlopers, wandelaars. Loslooproutte is net in gebied waar veel hardlopers rondje maken, hierdoor hebben hardlopers toch last van honden. Loslooproutte heel goed idee maar om te voorkomen dat mens en dier elkaar tot last zijn wellicht beter om een ander gebied aan te wijzen. Loslooproutte afschaffen Loslooproutte is prima, mits honden onder controle gehouden worden, hier moet op gelet worden Beter controle op fietsers/scooters op looppaden in loslooppgebied Als mensen controle over de hond hebben, dan mag de hond wat meneer betreft overal los Duidelijkere aanduiding van waar de hond los mag Bij de loslooproutte vaak veel fietsers op looppaden, daar graag strenger beleid voor bijv. hekjes Overal loslopende honden Duidelijk aangeven dat het looppaden zijn en dus GEEN fietspaden (hond van Mevr. is al meerdere keren aangereiden) Poepzakjes uitdelen Geen loslooproutte (geen hondenliefhebber)</p>
---	--

Evaluatie loslooproute Noorderplantsoen

Hekje plaatsen om te voorkomen dat fietsers zich op de voetpaden begeven, nu veel fietsers op de looppaden

Foto 4: In een losloopgebied hoef je niet per se te lopen.



32



Bijlage 4. Suggesties met betrekking tot het hondenbeleid in het Noorderplantsoen

Hieronder volgt een letterlijke weergave van de suggesties die respondenten naar voren brachten als het gaat over het hondenbeleid in het Noorderplantsoen.

- Goed scheiden honden en anderen
- Meer waterplasjes voor de honden om te drinken
- Meer vuilnisbakken
- Niet teveel regel
- Hondenloslooppveld moet duidelijker worden aangegeven, druk met zonnende mensen
- Meer vuilniszakken
- Route uitbreiden met pad bij basketbalveld
- Meer vuilnisbakken plaatsen
- Poep overtredders direct bekeuren
- Honden moeten vrij
- Duidelijk aangeven
- In de winter meer loslopen, in de zomer minder
- Boetes veel te hoog, bezorg de mensen nooit last
- Poep opruimen, zaakjes. Aanbieden poepzakjes, betalen van hondenbelasting
- Route meer een geheel maken
- Poep opruimen
- Poepzakjes verstrekken bij de vuilnisbakken
- Functionies nog beter scheiden (recreëren, fietsen, uitlaten)
- Meer vuilnisbakken
- Ganzenmarkt geven meer last
- Eigen verantwoordelijkheid hondenbezitters
- Geen fietsers op het voetpad
- Mensen moeten beter nadenken wat voor hond ze nemen
- Duidelijk aangegeven

- Ook niet-hondenbezitters rotzooi opruimen
- Baasjes die hard schreeuwen ergeren mij
- Meer afvalbakken, duidelijke loslooppordjes
- Veel overlast van scooters en joggers
- Alles los laten lopen
- Wij komen uit Israël, daar hebben ze overal vuilnisbakken met poepzakjes, waarom kan dat hier niet
- Honden op een plek
- Niet druk maken over de poep, er zijn andere zaken als plastic
- Poepcontainers met zakjes, zoals in Amsterdam
- Heel veel last van honden, lopen overal los, komen snuffelen, ben ik niet van gediend
- Ietsje soepeler
- Hondenbezitters moeten hun verantwoordelijkheid nemen
- Betere voorzieningen
- Meer vuilnisbakken met poepzakjes erbij
- Hondenbelasting eraf gooien ik heb nog nooit poep opgeruimd alleen in een speeltuintje
- Vrijgeven
- Meer prullenbakken
- Afsluiten voor scooters
- Allemaal rekening met elkaar houden
- Mensen beter op hun hond letten, hondenpoep is wel verberg
- Heel tevreden, mooi park, geen overlast
- Honden vrij laten
- Gescheiden route joggers en honden
- Duidelijker. Routes, hele park voor honden
- Overal los, wel rekening houden met drukte
- Meer verbindingen loslooppgebieden meer controle op bedreigingen van fietsers

Collegiebrief - Hondenbeleid (ontwikkelingen 2014)

Evaluatie loslooprouten Noordierplantsoen

Minder losloopgebied zeker in zomer	Honden niet bij speeltuin, minder bekeuren, nu onbeschoft gedrag
Hondengeleider niet naast de weg en niet naast speelvelden	handhavers
Speciale poeppcontainers	Meer prullenbakken vooral in de winter
Hele plantsoen losloopgebied, zeker in de winter	Zakjes voor poep
Een gebied voor honden, de rest verboden voor honden	In de zomer regels anders overall los
Bekeuren op troep i.p.v. honden	Verboden voor fietsers
Meer prullenbakken en poepzakjes	Meer prullenbakken
Te weinig prullenbakken	Zakjes bij prullenbakken en meer prullenbakken meer stimuleren dan straffen
Meer boetes poep	Geen fietsers onverharde wegen
Mindercontrole zeker bij slecht weer	Poep opruimen afschaffen
Overall los	Zakjes voor poep
Niet zo truttig	Geen honden in stad, loslopen buiten de stad
Meer prullenbakken	Overall loslopen
Niet te streng handhaven	Vaker etensresten opruimen en geen fietsen en brommers waar honden zijn
Meer prullenbakken	Minder controle alleen bij overlast sancties
Beesten moeten vrij zijn	Zakjes en prullenbakken
Parcours voor honden aanleggen	Meer prullenbakken
Honden aanlijnen	Mag wel vriendelijker naar hondeneigenaren
Zakjes voor hondenpoep	Meer prullenbakken
Mensen beter op hond letten en poep blijft een probleem	Meer losloopgebieden
Geen controle op aantal zakjes en minder betutteling	Minder controle en bekeuringen
Stad niet geschikt voor grote honden	Meer losloopgebieden
Meer prullenbakken, speciale hondenpoepbakken en drinkwaterkraantje	Brommers en scooters niet waar honden komen
Honden beter opvoeden	Meer prullenbakken
Teveel mensen met honden staan stil en vaker afval/ etensresten opruimen	Tussen oktober en april alles losloopgebied, plastic zakjes afschaffen
Tijdvensters in de zomer bv. in de ochtend los, in de middag aan de lijn	Zakjes
Examen voor honden zodat ze los mogen lopen	Zo houden
Poepzakjes	Ook controles op vuil in het plantsoen
Geen fietsers op wandelpaden	Wat milder en niet direct een bon
Ook bij muziektempel losloopgebied	Puppycursus bij hondenbelasting, mensen honden leren opvoeden i.p.v. boetes uitdelen
Meer prullenbakken verboden voor fietsers minder streng controleren	Plantsoen en vijvers schoonmaken
Gratis zakjes, minder streng handhaven	Hondenveldjes vaak vol bij mooi weer

Meer prullenbakken
Iedereen zorgt zelf voor hondenpoep en de gemeente doet verder niets, meer controle op vuilnis i.p.v. loslopende honden, die geen overlast verzorgen.

Meer prullenbakken
Niet direct boetes uitdelen
Minder strikte toezicht
Piepzakken in het plantsoen
Niet altijd direct boetes uitdelen
Geen studenten die op veld picknicken (veld alleen voor honden)
Losloopgebieden in het hele plantsoen afschaffen
Meer hondencursussen aanbieden
Belasting afschaffen
Nergens losse honden, overal aangeliijnd!!
Veel rotzooien op de velden, controleer hier even streng op als op het loslopen van de honden (bij loslopende hond wordt eigenaar meteen beboet, maar bij het achterlaten van afval gebeurt niks)
Hondencertificaat voor goed gedrag, dan zou de hond altijd los mogen
Juist aangeven waar de hond niet mag komen i.p.v. waar de hond wel mag komen + ook een losloopgebied aan de andere kant van het plantsoen creëren + alleen bekeuren als de hond echt overlast veroorzaakt + niet met twee maten meten t.o.v. fietsers/brommers op pad, afval achterlaten (daar wordt namelijk nauwelijks op bekeurd terwijl bij loslopen v.d. hond meteen een boete gegeven wordt). Als hondenbeleid verandert (dus als de hond alleen maar aangeliijnd mag zijn) dan neemt mevrouw geen hond meer!!! Maak het beleid anders tijdsgebonden, dat de hond op rustige tijden sowieso los mag!
In overleg met burger losloopgebieden aanwijzen, niet van bovenaf opleggen
Keuring voor honden dat wij slaagt (en dus luistert) los mag lopen
Losloopgebieden uitbreiden
Meer prullenbakken, strengere controle op achterlaten van afval op velden (gaat hond vaak op af/van eten)

Minder kinderachtig controleren op buiten het losloopveld loslopende honden (niet achter bosjes vandaan springen etc. als hond paar meter buiten losloopveld losloopt)
Meer prullenbakken om hondenpoep weg te gooien
Overal loslopen, mits goede controle
Strengere controle op fietsers op voetpaden en bijv. bord voetgangersgebied plaatsen
Honden zouden overal los moeten mogen lopen behalve bij de speelweide
Rekening houden met waar de zwanen uitgezet worden i.v.m. de loslooproute (eerder eens een zwaan gegrepen door loslopende hond)
Verbod/strengere controle op fietsers op looppaden + minder flauwe controle dus niet achter bosjes vandaan springen
Meer prullenbakken, minder strengere controle op loslopende honden (controle is nu te krampachtig), meer controle op opruimen hondenpoep, in de zomer te weinig ruimte om hond uit te laten vanwege picknickende mensen, meer controle op afval (wordt veel achtergelaten op hondenvelden), strengere controle op fietsers en scooters op wandelpaden want nu veel overlast!!
Minder strenge controle, alleen waarschuwen
Weinig afvalbakken om poep weg te gooien
Systeem met pasjes invoeren. Pasjes moeten behaald worden, op pasje staat dat hond onder appel staat. Pasje tonen aan controlerende stadswachten. Als hond/eigenaar pasje behaald heeft moet hond overal los mogen lopen.
Verplichten honden altijd en overal aangeliijnd
Meer afvalbakken, omheining bij losloopveld (nu kan hond zo terras en picknickveld op rennen)
Meer wandelpaden, joggers lopen vaak waar de honden los lopen, dat levert vaak problemen op, dus door meer paden te creëren zouden de mensen zich wellicht meer verspreiden
Ook buiten losloopgebieden meer controle op fietsers en scooters op de looppaden
Beleid afschaffen, overal los kunnen lopen

Evaluatie loslooproutte Noorderplantsoen

Meer vuilnisbakken en hondenpoepzakjes uitdelen
Paden moeten schoner gehouden worden (vaak afval op de paden),
betere handhaving m.b.t. fietsers op paden
Hondenpoepzakjes automaat, dat men eerder hondenpoep gaat opruimen + meer vuilniszakken om hondenpoep weg te gooien
Als er geen evenementen zijn zou de hond overal los moeten mogen lopen
D.m.v. bordjes aangeven waar de hond los mag en ook waarom er voor dit beleid gekozen is aangeven zodat mensen er eerder begrip voor hebben en zich aan de regels houden (burger d.m.v. bordjes blijven herinneren aan regels)
Eerst waarschuwen voor loslopen voordat boete gegeven wordt, strengere controle hondenpoep opruimen, strengere controle op fietsers op het looppaden
Geen loslooproutes
Alleen los bij hondenploma voor de baas
Controle op dat alle honden getraind zijn
Aan Wilhelminakade kant meer vuilnisbakken + geen schapen op loslooppveld (tijdens schaapscheerdersteest) + strengere controle op afval op de velden + strengere controle op opruimen hondenpoep
Loslooppgebieden NIET uitbreiden
Poepzakjes uitdelen, zodat ook buiten route minder poep op veld ligt
Geen loslooproutte (geen hondenliefhebber)
Iets doen tegen bromfietzers en scooters op de wandelpaden, hierop strenge controle en bijv. beboeten
Meer prullenbakken

BASIS VOOR BELEID



Bezoekadres
Kneppelstraat 1
9712 HW Groningen

Postadres
Postbus 30028
9700 RM Groningen

T (050)3675630
E info@os.groningen.nl
I www.os-groningen.nl
@basisvoorbeleid

OS | ONDERZOEK
IN STATISTIEK
GRONINGEN

BIJLAGE



Een hondenleven in Groningen

Tips voor een hondvriendelijk losloopbeleid



Collegebrief - Hondenbeleid (ontwikkelingen 2014)

Een hondenleven in Groningen

Tips voor een hondvriendelijk losloopbeleid

Notitie voor de nieuwe wethouders dierenwelzijn en stadstoezicht

Aangeboden door de gemeenteraadsfractie van de Partij voor de Dieren in Groningen

Mei, 2014

Samenvatting

Deze notitie richt zich op het losloopbeleid in de gemeente Groningen en wordt aangeboden aan de nieuwe wethouders dierenwelzijn en stadsbeheer, als advies voor een beter losloopbeleid.

Het vorige losloopbeleid leverde nauwelijks klachten op. Het huidige losloopbeleid, opgesteld zonder duidelijk onderzoek vooraf, zorgt echter voor veel onrust in de stad. Het gros van de hondeneigenaren steunt het huidige beleid niet en er zijn veel klachten over het beleid en de handhaving ervan door de boa's. Daarnaast ontstaat er een sterkere gevoelsmatige scheiding tussen gebieden voor Stadgers met honden en Stadgers zonder honden. Honden en hun eigenaren groeperen zich bij gebrek aan andere opties in de beperkte, vaak versnipperde losloopgebiedjes, wat intimiderend over kan komen op andere Stadgers. Uitbreiding van losloopgelegenheden hebben een positief effect. Bovendien zijn honden zowel als hun eigenaren gebaat bij losloopgelegenheden, voor hun welzijn en fysieke gezondheid. Tot slot is er vaak een gebrek aan kennis over hondengedrag, wat voor onprettige of zelfs onveilige situaties kan zorgen.

Honden zijn reizigers, die ontspannen door te onderzoeken en te wandelen. Ook ontladen zij spanning via spel. Honden zijn van nature stress vermijdende dieren, die veel signalen afgeven waarmee zij duidelijk maken hoe zij zich voelen. Mensen zien die signalen niet altijd. Wanneer honden vastzitten aan een riem, zijn ze beperkt in hun vluchtmogelijkheden en kunnen ze agressief gedrag gaan vertonen. Bovendien beperkt het hen in hun vrijheid. Los kunnen lopen komt het wandelplezier en de gezondheid van hond en eigenaar ten goede (mits de hond goed is opgevoed).

Naar aanleiding van bovenstaande gegevens zijn verbeteringen in het losloopbeleid aan te raden, zodat er een positievere houding ontstaat tegenover het gemeentelijk beleid en het leefplezier voor Stadgers (mens en dier) toeneemt. Bovendien staan hondeneigenaren bij een beter losloopbeleid ook positiever tegenover de opruimplicht. Verbeteringen op het gebied van losloopfaciliteiten, preventie en handhaving kunnen zijn:

- ❖ Verbinden van versnipperde losloopgebieden, o.a. Ploenpark-Oosterpark
- ❖ Meer loslooproutes, bijvoorbeeld in het Stadspark, het gedeelte binnen de huidige loslooproute, opgesteld in samenwerking met Stadgers
- ❖ Zorgen voor toegankelijke losloopgelegenheden in elke buurt, ook voor minder validen, zoals in de Badstratenbuurt, of Schildersbuurt
- ❖ Gedifferentieerd loslopen buiten hoogseizoenen en tijdelijke aanpassingen bij festiviteiten
- ❖ Losloopcursus voor honden, bijvoorbeeld via de Stadgerspas
- ❖ Losloopbewijs instellen voor bewaarde honden en voor bepaalde gebieden
- ❖ Voorlichting op scholen over hondengedrag
- ❖ Voorlichting voor sporters en andere volwassenen over hondengedrag
- ❖ Handhaven alleen ter bevordering van openbare orde en veiligheid en niet slechts om het handhaven
- ❖ Eerst een waarschuwing, dan een bekeuring
- ❖ Fatsoensregels voor boa's bij sanctioneren
- ❖ Scholing van boa's over handhaven van het losloopbeleid

Wat van belang is, is dat burgers, buurtverenigingen en Hondvriendelijk Groningen betrokken worden bij ontwikkelingen, zodat het draagvlak voor het beleid vergroot.

Inhoud

Inleiding	5
Hondenpsychologie in een notendop	6
Snuffelende reizigers	6
Stressvermijdend	6
Lijngedrag	7
Opvoeding op buurniveau	7
Het belang van losloopgelegenheden	8
Huidige situatie: nee, tenzij	9
Over last en overlast	9
Verschillen per buurt	9
Knelpunten	9
Beleving van het losloopbeleid	10
Sancties	11
Angst	11
Ideeën voor verbeteringen	12
Losloopgelegenheden	12
Preventie	14
Handhaving	15
Conclusie	17

Inleiding

Deze notitie wordt u aangeboden door de Partij voor de Dieren en de 109 stadshonden, die de petitie hebben getekend voor een beter hondenbeleid in Stad. Het huidige losloopbeleid roept veel onvrede op bij hondeneigenaren en heeft ook nadelige gevolgen voor hun honden. Menselijke stadsbewoners hebben in deze discussie veelal centraal gestaan binnen dit thema, hoewel het vooral honden iets aangaat. Daarop heeft de Partij voor de Dieren een "hondtekeningactie" opgezet: Stadgers konden een foto van hun hond opsturen, waarmee de hond zou 'tekenen' voor een beter hondenbeleid. Alle hondenfoto's op de poster zijn door mensen zelf ingestuurd (88 foto's), of door ons genomen in de stad, na uitleg van de actie en met goedvinden van de eigenaar (21 foto's).

Eén van de peilers binnen deze actie was een beter losloopbeleid. De notitie richt zich daarom op het losloopbeleid en de handhaving ervan. De informatie in deze notitie is verkregen via professionals, ervaringsdeskundigen en andere betrokkenen. Wij achten het van belang dat de gemeente zich inzet voor een positieve beoordeling van het losloopbeleid en vertrouwen erop dat dit ook de instelling is van de nieuwe wethouders stadsbeheer en dierenwelzijn. Deze notitie geeft hen daartoe enkele tips om Groningen hondvriendelijker te maken, met oog voor honden- zowel als mensenbelangen.

Allereerst zullen we iets vertellen over het betreffende dier: de hond. Hierop volgt een korte uiteenzetting van het belang van loslooplegelegenheden. Daarna omschrijven we de huidige situatie en de knelpunten ervan, gevolgd door de mogelijke oplossingen voor deze knelpunten, met tot slot een algemene conclusie.



Hondenpsychologie in een notendop

Voor een stad die plezierig is voor mens en dier, is inzicht in de behoeftes van elke inwoner van belang; ook in die van de hond. Daarom eerst wat informatie over het verschijnsel hond.



Snuffelende reizigers

Honden zijn gemaakt om lange afstanden af te leggen. Daarnaast zijn het nieuwsgierige dieren; ze gaan graag op verkenning uit. Daarbij gebruiken ze hun bijzonder scherpe reuk; zoals mensen een omgeving zien, zo ruiken honden deze. Het snuffelen en wandelen creëert ontspanning, net als spel; zoals ook bij andere diersoorten en mensen, ontladen honden via spel hun spanning en stress. Als aan deze behoeftes tegemoet gekomen wordt, samen met een goede opvoeding en verzorging, is een hond tevreden en stabiel. Als dit niet zo is, ontstaat bij de hond stress, wat ten koste gaat van zijn welzijn. Opgekropte energie kan zorgen voor minder gewenst gedrag, zoals blaffen, uitvallen en het vernielen van spullen in huis.

Stressvermijdend

Honden zijn, wederom net als alle andere dieren en mensen, stress- en pijnvermijdend. Ze zullen daarom nooit uit vrije wil iets agressief benaderen. Wanneer een (normaal opgevoede) hond zich bedreigd voelt, zal deze eerst een serie mildere signalen uitzenden naar de bedreiging, zoals het likken van de bek, wegstaren en het opzetten van de haren (borstelen, zie foto's). Wanneer deze signalen tijdig opgepikt worden, kan men ervoor zorgen dat de hond zich weer prettig voelt. Vaak herkennen mensen echter deze subtiele signalen niet en is een hond op zichzelf aangewezen. Veel honden zullen weglopen bij onprettige situaties: door afstand te nemen, voelt de hond zich veiliger. Wanneer dit niet kan, omdat hij bijvoorbeeld aangelijnd is, kan de hond als laatste redmiddel agressie gaan vertonen; uit zelfverdediging.

Collegiebrief - Hondenbeleid (ontwikkelingen 2014)

Hieronder een aantal signalen van spanning/onzekerheid:



Figuur 1: gapen

Figuur 2: borstelen

Figuur 3: oogcontact mijden

Figuur 4: pootje heffen (l) en lage houding (r)

Lijngedrag

Een riem beperkt een hond in zijn bewegingsvrijheid. Een hond die veel aangeliind is, kan daarom geïrriteerd raken en (nog meer) gaan trekken aan de riem, of ander nadelig gedrag gaan vertonen, om zijn frustratie te uiten. Het is bijvoorbeeld bekend dat honden aan de lijn vaker agressief of angstig gedrag vertonen dan loslopende honden. Zelf de nodige ruimte nemen om zich veilig te voelen (zoals hiervoor beschreven), lukt immers niet aan een riem.

Opvoeding op buurtniveau

Zoals hiervoor benoemd, speelt opvoeding een belangrijke rol in het gedrag van een hond. Gedrag dat een hond (of elk ander wezen) iets oplevert, zal toenemen. Het gedrag dat geen succes heeft, dooft uit. Eigenaren hebben de taak om gewenst gedrag te stimuleren en ongewenst gedrag te voorkomen, of corrigeren. Maar ook omstanders dragen bij in de opvoeding van een hond. Een hond die bijvoorbeeld altijd aangehaald wordt wanneer hij bij vreemden opspringt, zal steeds vaker bij vreemden opspringen, omdat het gedrag hem iets positiefs brengt.

De samengevatte hond:

- ❖ Honden hebben bewegingsvrijheid en spel nodig om zich goed te voelen
- ❖ Een goede opvoeding door baas en omgeving is daarbij essentieel voor een gehoorzame hond
- ❖ Honden zenden vele subtiele signalen uit alvorens ze overgaan op extremer gedrag, maar mensen missen deze signalen vaak
- ❖ Honden die loslopen zijn beter in staat conflicten te vermijden, te ontspannen en plezier te maken. Daarom komt agressie en ander ongewenst gedrag vaker voor bij aangeliinde honden.

Bronnen: o.a. Arvid van Putten, *Tinley gedragsopleidingen*, Cesar Millan *"de Hondenfluisteraar"*, Turid Rugaas *"Kalmerende signalen"*.

Het belang van losloopgelegenheden

Zoals in het hoofdstuk 'Hondenpsychologie in een notendop' beschreven, is het voor het welzijn van honden essentieel om in vrijheid de omgeving te kunnen onderzoeken en te kunnen spelen en om hun eigen afstand te kunnen bepalen tot omstanders. Maar ook voor mensen is het een stuk prettiger lopen als een -goed opgevoede- hond niet aan de eigenaar vast zit. Er hoeft geen riem uit de knoop gehaald te worden, of gecorrigeerd te worden wanneer er getrokken wordt en hond en baas hebben alle vrijheid om andere gebruikers van het gebied te passeren. Daar komt bij dat het loopritme van een hond een stuk sneller is dan dat van een mens. Wanneer beide fysiek met elkaar verbonden zijn, moet één van beide, meestal de hond, zich telkens in zijn looppas aanpassen. Hierdoor kan de hond vaak zijn energie niet kwijt.

Het vrij kunnen wandelen zonder de kleine ergernissen van de keten tussen hond en eigenaar, maakt de wandeling dus aangenamer en kan uitnodigen om een stukje verder te lopen dan anders. Dit laatste is tevens bevorderlijk voor de doelstellingen van de gemeente, om mensen gezond en fit te houden en om de openbare ruimte meer te gebruiken voor sportieve doeleinden. Verder draagt gezamenlijk en vrij gebruik van de omgeving, met wederzijds begrip voor mens en dier, bij aan de inzet van de gemeente op het shared space-principe en een samenleving die samen sterk is.

Samengevat zijn losloopgelegenheden van belang voor:

- ❖ Honden, om zich ontspannen en gelukkig te voelen, waardoor zij tevens minder snel probleemgedrag zullen vertonen
- ❖ Hondeneigenaren, omdat losloopgelegenheden uitnodigen tot een langere wandeling
- ❖ Beleid van de gemeente met oog op gezondheid van stadigers, shared space en samen sterk



Huidige situatie: nee, tenzij

Sinds 1 mei 2011 geldt in Stad het huidige hondenbeleid¹. Nergens mogen honden loslopen, behalve als het expliciet is aangegeven. Dit beleid is ingesteld zonder onderzoek vooraf. Zoals de indeling nu is, zijn er veel (versnipperde) losloopgebiedjes en enkele grotere gebieden. Een paar (pilot) loslooproutes creëren een fijne, lange wandelroute voor hond en eigenaar. Ondanks dat er voorafgaand aan het nieuwe beleid nauwelijks klachten waren over loslopende honden, wordt er strak gehandhaafd. Sancties worden veelvuldig opgelegd bij het onrechtmatige los laten lopen van de hond, waar voorheen alleen gehandhaafd werd bij daadwerkelijke overlast. De doelstelling van het hondenbeleid is, volgens de website van de gemeente, als volgt: “met de uitwerking van het hondenbeleid wil de gemeente alle Stadgers zoveel mogelijk tegemoet komen.” Eerder was dit doel het terugdringen van overlast door hondenpoep. Hierna meer over het losloopbeleid.



Over last en overlast

Redenen voor een gemeentelijke aansluiting zijn het voorkomen van overlast en onveilige situaties. Honden zouden een drukke weg over kunnen steken en ongelukken kunnen veroorzaken, of, in een mildere, maar toch ook vaak ongewenste situatie, ongevraagd bij iemand op kunnen springen. In een levendige stad als Groningen is het logisch dat de gemeente perk en paal stelt aan de losloopgelegenheden voor honden. Te streng beleid kan er echter voor zorgen dat goed opgevoede honden het slachtoffer worden van enkele doerakken. Nu is in de stad slechts een klein deel gereserveerd voor loslopende honden, waardoor een groot deel brave borsten veroordeeld is tot geketend wandelen, hoewel dit voor de veiligheid en het leefplezier van anderen niet nodig is.

Verschillen per buurt

De losloopgelegenheden zijn per buurt erg verschillend. Zo is er in Beijum voor de hond redelijk veel ruimte om vrij te wandelen, terwijl in het centrum, de Badstratenbuurt, Schildersbuurt, Grunobuurt, Zeeheldenbuurt en in en rond de woonschepenhaven helemaal geen losloopgelegenheden zijn. En in buurten als Kostverloren, Binnenstad-Oost en de Korrewegwijk is maar één gebiedje beschikbaar voor loslopende honden, terwijl er een aantal groenstroken zijn die zich goed lenen voor losloopgebied.

Knelpunten

Doordat er in de stad grote gebieden zijn zonder (degelijke) losloopgelegenheden, wordt het, vooral voor mensen die slecht ter been zijn, moeilijk om een hond voldoende vrijheid te geven bij een wandeling. Een andere ontwikkeling is dat de hondeneigenaren zich ‘concentreren’ in de losloopgebieden die er zijn. Dat zijn immers de beperkte losloopoases waar een hond vrij kan spelen. Dit kan voor mensen die bang zijn voor honden intimiderend overkomen. Bovendien ontstaat door de strakke scheiding tussen

¹ <http://gemeente.groningen.nl/hond/hondenbeleid-hoe-en-waarom>

Collegiebrief - Hondenbeleid (ontwikkelingen 2014)

losloop- en aanlijngebieden het gevoel dat de eerste van de hondeneigenaren zijn en de tweede van de niet-hondenbezitters. Er ontstaat een soort tweedeling, die erg ongewenst is in een stad die 'samen sterk' een belangrijk speerpunt acht en die het principe van shared space voorstaat.

Beleving van het losloopbeleid

In het najaar van 2013 werd het hondenbeleid in de gemeente door de raad geëvalueerd. De Ombudsman presenteerde een evaluatierapport van het hondenbeleid², naar aanleiding van klachten van Vereniging Hondvriendelijk Groningen (VHG) op het gebied van regelgeving en handhaving, registratie van klachten over Buitengewoon Opsporingsambtenaren (boa's), presentatie en communicatie en participatie. Bijna alle klachten waren gegrond en tijdens de vergadering werd duidelijk dat veel Stadjeers moeite hadden met het losloopbeleid en de handhaving ervan.

VHG presenteerde op dat moment ook een eigen evaluatie van het hondenbeleid, gebaseerd op een enquête met 478 respondenten³. De algehele conclusie luidde dat er geen draagvlak was onder de hondeneigenaren voor het huidige losloopbeleid. Tevens werd duidelijk dat bij een beter losloopbeleid een positievere houding ontstaat ten aanzien van de opruimplicht.

Sinds deze evaluatie is er een pilot loslooproute in Noorderplantsoen gestart, tot vreugde van vele honden en hun eigenaren. Een eerdere pilot bij Gravenburg is definitief gemaakt toen bleek dat de route weinig overlast opleverde, die bovendien in de loop van dat jaar afnam.



² <http://www.groningerkrant.nl/2013/11/evaluatie-wijzigingen-hondenbeleid/>

³ <http://tinyurl.com/lve593f>

Collegedebrief - Hondenbeleid (ontwikkelingen 2014)

Sancties

Eigenaren die hun hond illegaal los laten lopen, kunnen worden beboet door de boa's. Er is veel onvrede over de manier waarop er gehandhaafd wordt. Mensen voelen zich vaak bespioneerd en worden geregeld beboet wanneer het redelijkerwijs niet nodig is voor de openbare orde en veiligheid. Wij kennen vele klachten over onacceptabele manieren van handhaven. Bijvoorbeeld over twee kinderen, die dermate geïntimideerd werden door boa's, dat zij huilend thuis kwamen. En een vrouw werd door boa's onterecht beschuldigd van overtreden van de aanlijnplicht, toen deze haar eerder die dag dachten te hebben gezien en later bij haar thuis de sanctie kwamen uitdelen. Tevens worden mensen soms langere tijd gevolgd door boa's, of opgeschrokken door plots opduikende boa's in burger. Die onherkenbaarheid is overigens in strijd met de boa kernboodschap⁴. De onvrede die hierdoor ontstaat, leidt soms tot verzet tegen de sanctie van de kant van de hondeneigenaar.

Angst

Bijkomend gegeven is dat sommige mensen bang zijn voor honden; door een nare ervaring, of door onwetendheid. Vooral omdat velen de signalen van een hond niet begrijpen, lukt het hun niet om de gemoedstoestand van een hond goed in te schatten. Dit geeft een gevoel van onzekerheid, of zelfs angst. Een persoon die bang is, kan afwijkend gedrag vertonen, wat de nieuwsgierigheid van een hond opwekt. Deze nieuwsgierigheid van de hond kan de angst van de mens weer bevestigen.

Het huidige losloopebeleid samengevat:

- ❖ Veel goed opgevoede honden moeten onnodig aangeliind uitgelaten worden
- ❖ Verschillen per buurt zijn groot; men moet soms ver lopen om bij een losloopegebied te komen
- ❖ Er is veel versnippering; kleine, losstaande losloopegebiedjes en weinig degelijke routes
- ❖ Groepering van hondeneigenaren in losloopegebieden en tweedeling tussen hondeneigenaren en niet-hondenbezitters
- ❖ De manier van handhaven zorgt voor veel onrust en onvrede
- ❖ De evaluatie in september 2013 toont gebrek aan draagvlak voor het huidige losloopebeleid
- ❖ Het uitbreiden van loslooperoutes pakt positief uit
- ❖ Bij een beter losloopebeleid ontstaat een positievere houding tegenover de opruimplicht

⁴ <http://www.rijksoverheid.nl/documenten-en-publicaties/vergaderstukken/2007/10/25/boa-kernboodschap.html>

Ideeën voor verbeteringen

De gemeente staat het shared space-principe voor. Op de gemeentesite staat hierover: "als alle gebruikers rekening houden met elkaar, kan iedereen plezierig genieten van het buitenleven in de stad". Op dit moment is er onder hondeneigenaren geen draagvlak voor het losloopbeleid en de manier van handhaving. En gezien de aard van de hond, is het restrictieve beleid voor het welzijn van de hond ook nadelig.

We zien daarom een aantal mogelijke verbeteringen; op het gebied van losloopgelegenheden, preventie en handhaving.

Losloopgelegenheden

Verbinden losloopgebieden

Op dit moment zijn er in de stad vele kleine snippers aan losloopgebieden. Om de gebruikskwaliteit te verhogen en concentreren van honden en hun eigenaren op één plek te voorkomen, zou het verbinden van deze snippers een waardevolle verbetering zijn.

Voorbeelden:

- ❖ Verbinding losloopgebieden Oosterpark/Pioenpark: zie kopje hieronder.
- ❖ Corpus den Horn-Zuid / Piccardhof: verbinding twee stroken aan de Paterswoldseweg;
- ❖ Vinkhuizen: verbinding Roegje Bos en deel nabij Aquamarijnstraat;
- ❖ Verbinding van de losloopgebieden Noorderplantsoen via de loslooproute; nu raken deze elkaar net niet.

Toename aantal loslooproutes

Een flinke wandeling maken met de hond, waarbij hond en eigenaar vrij van elkaar kunnen wandelen, is in veel delen van de stad nog niet mogelijk. Toch is daar behoefte aan en het voorkomt wederom het groeperen van honden en hun eigenaren op bepaalde gebieden. Hondeneigenaren geven daarbij aan graag een rondje met hun hondje te willen lopen, in plaats van twee keer eenzelfde pad op en neer te wandelen. Op veel groenstroken waar voorheen honden probleemloos los liepen, geldt nu de aanlijnplicht. Wellicht kan op deze en op nieuwe geschikte plekken een (pilot) loslooproute gecreëerd worden.

Stadgers hebben vaak een goede kijk op mogelijke loslooproutes. De gemeente kan hen oproepen om voorstellen in te dienen en naar aanleiding daarvan een voorstel maken voor pilotroutes. Na de pilot kan geëvalueerd worden of er voldoende draagvlak is onder de buurtbewoners voor het definitief maken van de route.

Collegebrief - Hondenbeleid (ontwikkelingen 2014)



Voorbeelden:

- ❖ Loslooproute Stadspark: op dit moment is één ronde in het Stadspark een loslooproute. Op de paden die binnen deze ronde liggen, geldt de aanlijnplicht. Voor de duidelijkheid, maar ook voor de gebruiksvriendelijkheid, zouden de paden binnen deze route ook loslooppaden kunnen worden. Hierdoor kunnen mensen en honden elkaar ook makkelijker mijden indien wenselijk en zijn ze niet gedwongen elkaar telkens tegen te komen op hetzelfde rondje.
- ❖ Loslooproute Oosterpark/Pioenpark: via de groenstroken kan een route door beide parken gerealiseerd worden.
- ❖ Loslooproute Hoornsemeer.

zorgen voor toegankelijke loslooplegelegenheden in elke buurt, ook voor minder validen

Het is aan te raden om op wijk- en buurtniveau te onderzoeken hoe bereikbaar de loslooplegelegenheden zijn voor burgers, met name voor minder validen. Doel is dat elke buurt een degelijk en goed bereikbaar loslooplegebied heeft. Wij adviseren in ieder geval loslooplegelegenheden te creëren in:

- ❖ Het centrum;
- ❖ Badstratenbuurt;
- ❖ Schildersbuurt;
- ❖ Grunobuurt;
- ❖ Woonschepenhaven;
- ❖ Zeeheldenbuurt.

Daarnaast is het wenselijk om in Kostverloren, Binnenstad-Oost, Selwerd en de Korrewegwijk voor meer loslooplegelegenheid te zorgen, om de spreiding en toegankelijkheid te verhogen.

Gedifferentieerd loslopen

Op een aantal plekken in de gemeente kunnen honden buiten het zomerseizoen los lopen. Dit zou in meer stadsgroen georganiseerd kunnen worden. In de meeste parken zijn met slecht weer amper mensen te vinden, waardoor weinig overlast ervaren zal worden van loslopende honden. De gemeente kan pilots instellen in stadsparken en –plantsoenen, groenstroken en/of het buitengebied.

Wanneer er festiviteiten zijn die de toegang tot loslooplegelegenheden blokkeren, zoals bij Noorderzon en festiviteiten op de zonneweide van het Stadspark, kan de gemeente voor een alternatieve gelegenheid zorgen.

Collegiebrief - Hondenbeleid (ontwikkelingen 2014)

Preventie

Losloopcursus

Daadwerkelijke overlast en onveilige situaties ontstaan door honden die zich misdragen in de openbare ruimte. Om dit te voorkomen, kan een training van hond en eigenaar een uitkomst zijn. De losloopcursus die momenteel gehouden wordt in het Noorderplantsoen was in korte tijd volgeboekt.

De gemeente kan samen met partijen als lokale hondenscholen en VHG een losloopcursus opzetten. Om deze ook voor minima toegankelijk te maken, kan de gemeente een korting aanbieden via de Stadjerspas. Dit draagt gelijk bij aan een positieve beeldvorming van hondeneigenaren tegenover het stadsbestuur. Het gegeven dat voor katteneigenaren kortingen bestaan via de Stadjerspas en dat er voor honden juist belasting betaald moet worden, wordt namelijk geregeld als oneerlijk ervaren. Om ervoor te zorgen dat men de cursus serieus volgt, kan de korting verstrekt worden op het moment dat het diploma wordt ingestuurd. Een 'geslaagde' hond zorgt voor een prettigere sfeer in de openbare ruimte, wat belangrijk is voor de gemeentelijke doelstellingen.

Losloopbewijs

Vele honden staan voldoende onder appèl om in alle (rustige) omstandigheden los te kunnen lopen. Voor het behalen van eerder genoemde cursus, of een soortgelijke cursus, kan de gemeente privileges toekennen; een capabele hond zou dan in meerdere (aangewezen) gebieden los kunnen lopen. Voor de handhaafbaarheid kan afgesproken worden dat de hond een duidelijk herkenbare, door de gemeente verstrekte, halsband, of penning draagt, waaruit blijkt dat de hond 'bevoegd' losloper is. Dit is tevens voor andere mensen een herkenningsteken dat de hond ongevaarlijk is, wat bijdraagt aan het gevoel van veiligheid van Stadjers.



Collegiebrief - Hondenbeleid (ontwikkelingen 2014)



Voorlichting op scholen

Mensen en kinderen begrijpen zoals gezegd honden veelal niet en kunnen daarom bang zijn voor honden en/of een hond incorrect benaderen. Een groot onderdeel in preventie van overlast en onveilige situaties is dan ook het geven van voorlichting over hondengedrag. Meer kennis van het gedrag van honden zorgt ervoor dat men een hond beter kan inschatten en daar ook naar kan handelen. Dit past heel goed in het kader van shared space en samen sterk. VHG zou betrokken kunnen worden bij het ontwikkelen van een uitleenbaar lespakket, of georganiseerde bezoeken op scholen. De Sophia Vereniging heeft al ervaring met het geven van dergelijke voorlichting⁵. Ook zij kan door de gemeente benaderd worden voor een samenwerking. De kosten kunnen daarmee voor de gemeente beperkt blijven.

Voorlichting voor sporters en andere volwassenen

Zoals kinderen voorgelicht kunnen worden, kan dit uiteraard ook voor volwassenen, met speciale aandacht voor joggers en andere sporters in de openbare ruimte geregeld worden. In buurtcentra zouden informatieavonden georganiseerd kunnen worden, of wellicht kan de gemeente samen met VHG, buurtverenigingen en/of sportverenigingen zelf een goed plan bedenken om de kennis en begrip van honden onder de Stadgers te vergroten.

Handhaving

Handhaven alleen ter bevordering van openbare orde en veiligheid

Het doel van de aansluitplicht is uiteraard niet om honden en hun eigenaren dwars te zitten. Daarom zou het goed zijn om een houding te ontwikkelen waarbij alleen sancties optreden als de openbare

⁵ <http://www.sophia-vereniging.nl/nl/pages/activiteiten/sophia-snuffelcollege/sophia-snuffelcollege.html?gclid=CNuliNSF8r0CFXMRtAodMSUAow>

Collegiebrief - Hondenbeleid (ontwikkelingen 2014)

orde en veiligheid in het gedrag komen. Er kunnen eenvoudige criteria opgesteld worden wanneer er wel, of juist niet bekeurd dient te worden. Dit bevordert het gevoel van rechtvaardigheid van hondeneigenaren en zorgt voor een meer ontspannen manier van gebruik van de openbare ruimte.

Waarschuwing

Er kan tevens voor gekozen worden om standaard eerst eenmaal te waarschuwen alvorens er bekeurd wordt. De boa kan de naam van de gewaarschuwde noteren voor een eventuele 2^e keer.

Fatsoensregels

Een aantal zaken zou opgenomen kunnen worden in een reglement van sociale omgang bij sanctioneren. Zo zouden mensen niet langdurig gevolgd moeten worden, direct moeten worden bekeurd en dient de boa zich altijd te legitimeren, zodat de aangehouden persoon weet met wie hij te maken heeft. Dit ter bevordering van een positieve en respectvolle omgang, zelfs als dergelijke zaken nu al niet (meer) voorkomen. Het geeft de Stadjer het gevoel serieus genomen te worden, wanneer zwart op wit staat dat bepaalde onprettige gedragingen van boa's niet toegestaan zijn.

Scholing van boa's

Scholing voor de manier van handhaven bij het overtreden van de aanlijnplicht lijkt ons essentieel en logisch voor een goede handhaving. Bovengenoemde onderwerpen kunnen aan de orde komen, met speciale aandacht voor wanneer er wel en wanneer er niet bekeurd hoeft te worden.

Samengevat zijn (o.a.) de volgende oplossingen mogelijk:

Losloopgelegenheden

- ❖ Verbinden van versnipperde losloopgebieden
- ❖ Toename van het aantal loslooproutes in samenwerking met Stadjers
- ❖ Toegankelijke loslooplegeenheden op buurtniveau, ook voor minder validen
- ❖ Gedifferentieerd loslopen buiten hoogseizoen en aanpassingen bij festiviteiten

Preventie

- ❖ Losloopcursus voor honden, bijvoorbeeld via de Stadjerspas
- ❖ Losloopbewijs instellen voor bekwame honden in bepaalde gebieden
- ❖ Voorlichting op scholen over hondengedrag
- ❖ Voorlichting voor sporters en andere volwassenen over hondengedrag

Handhaving

- ❖ Handhaven alleen ter directe bevordering van openbare orde en veiligheid
- ❖ Eerst een waarschuwing, dan een bekeuring
- ❖ Fatsoensregels voor boa's bij sanctioneren
- ❖ Scholing van boa's over handhaven van het losloopbeleid

Conclusie

Het huidige losloopbeleid is ingesteld zonder duidelijk onderzoek vooraf en zonder dat er sprake was van veel klachten over loslopende honden. Het beleid zorgt op dit moment echter voor veel onrust in de stad. Het gros van de hondeneigenaren steunt het huidige beleid niet en er zijn veel klachten over de handhaving. Honden en hun eigenaren groeperen zich bij gebrek aan andere opties vaak in de beperkte, versnipperde losloopgebieden, wat intimiderend over kan komen op andere Stadgers. Sommige wijken hebben helemaal geen losloopgelegenheden. Pilot loslooproutes hebben een positief effect. Honden zowel als hun eigenaren zijn dan ook gebaat bij goede losloopgelegenheden, voor hun welzijn en fysieke gezondheid. Tot slot is er vaak een gebrek aan kennis over hondengedrag, wat voor onprettige of zelfs onveilige situaties kan zorgen.

Daarom zijn verbeteringen in het losloopbeleid aan te raden, zodat er een positievere houding ontstaat tegenover het gemeentelijk beleid en het leefplezier voor Stadgers (mens en dier) toeneemt. De enquête van VHG laat bovendien zien dat hondeneigenaren bij een beter losloopbeleid positiever tegenover de opruimplicht staan. Verder past een vrijer gebruik van de openbare ruimte, met wederzijds respect voor medegebruikers, in de visie van de gemeente over gezamenlijk gebruik en een samenleving die samen sterk is. Verbeteringen kunnen zijn:

Losloopgelegenheden

- ❖ Verbinden van versnipperde losloopgebieden, bijvoorbeeld Pioenpark-Oosterpark
- ❖ Toename van het aantal loslooproutes in samenwerking met Stadgers, bijvoorbeeld Stadspark, gedeelte binnen de huidige loslooproute
- ❖ Zorgen voor toegankelijke losloopgelegenheden in elke buurt, ook voor minder validen, zoals in de Badstratenbuurt en Schildersbuurt
- ❖ Gedifferentieerd loslopen buiten hoogseizoenen en tijdelijke aanpassingen bij festiviteiten

Preventie

- ❖ Losloopcursus voor honden, bijvoorbeeld via de Stadgerspas
- ❖ Losloopbewijs instellen voor bekwame honden in bepaalde gebieden
- ❖ Voorlichting op scholen over hondengedrag
- ❖ Voorlichting voor sporters en andere volwassenen over hondengedrag



Handhaving

- ❖ Handhaven alleen ter bevordering van openbare orde en veiligheid en niet slechts om het handhaven
- ❖ Eerst een waarschuwing, dan een bekeuring
- ❖ Fatsoensregels voor boa's bij sanctioneren
- ❖ Scholing van boa's over handhaven van het losloopbeleid

Wat vooral van belang is, is dat burgers, buurtverenigingen en VHG betrokken worden bij ontwikkelingen, zodat het draagvlak voor het beleid wordt vergroot.

Collegebrief - Hondenbeleid (ontwikkelingen 2014)



Ingekomen stukken - verzoek losloopgebied- raadsie BV 10-3-15

Groningen, 10 maart 2015

aan: de raadscommissie Beheer en Verkeer,

betr. verzoek om losloopgebied toch toe te kennen

Geachte raadsleden van de commissie Beheer en Verkeer,

Hierbij wil ik graag een lans breken voor een nieuw losloopgebied.

Het betreft het grasveld dat tussen de Concourslaan en de Verzetsstrijderslaan in ligt (nummer 41 in de tabel Samenvatting verzoeken losloopgebieden, t.w. grasveld aan overzijde 35.5)

Oorspronkelijk, d.w.z. tot mei 2011 was dit een losloopgebied, en een erg plezierig gebied ook nog: de honden konden er zonder gevaar rennen, omdat er natuurlijke afscheidingen waren met doorgaande wegen. Omdat het een groot veld is, waren er nooit problemen met andere recreanten, voetballers, picknickers, e.d.. Je ging gewoon een stukje verderop, het regelde zich als vanzelf.

Maar halverwege 2011 was het uit met de pret. Zonder opgave van redenen werd het voormalige losloopgebied veranderd in een terrein waar de honden alleen nog aangeliind mochten komen.

Bij navraag tijdens de hoorzittingen heb ik specifiek naar de reden gevraagd. Die reden bleek de volgende te zijn: er was inmiddels op een naastgelegen veld bij het Noorderpoortcollege een noodschoolgebouwd. Men vreesde hinderlijke of zelfs fatale contacten tussen schoolkinderen en loslopende honden (ook al werden de terreinen door een brede sloot, een braamstruik en een hek gescheiden).

Inmiddels is de noodschool opgeheven en afgebroken. Het voormalige schoolterrein is nu opnieuw een parkeerterrein geworden. Alle redenen om te denken dat het oude losloopterrein in ere kan worden hersteld. Maar nee. Nu opeens blijkt dit terrein de uitkomst te maken van de SEH. Loslopende honden zouden de precieze natuur verstoren.

Pardon? We hebben het hier over een GRASVELD. Een veld waar 's zomers met instemming van de gemeente feesten worden gehouden, o.a. van studenten en het 5-meifestival, waar met mooi weer wordt gevoetbald, gespeeld en gepicknikt om de zoveel tijd het gras wordt gemaaid. Ik begrijp werkelijk niet hoe loslopende honden daarvoor ernstige verstoring kunnen zorgen. Ik heb sterk de indruk dat de desbetreffende ambtenaren de beslissing om dit terrein af te wijzen als losloopgebied op louter formele gronden hebben genomen, zonder inzicht te hebben in de feitelijke situatie.

Dit terrein (alleen het grasveld dus) zou voor de vele hondenbezitters in de aangrenzende Grunobuurt en Laanhuizen een uitkomst zijn.

Daarom verzoek ik u met klem om dit terrein alsnog de status van hondenlosloopgebied te geven. Het zou de gemeente behoorlijk wat goodwill opleveren, en dat lijkt me gezien de fricties die er tussen bewoners en gemeente bestaan ook heel wat waard.

Met vriendelijke groet,

Lucy Pijtersen,

Verzetsstrijderslaan 69, Groningen, e-mail: pijtersen.devries@gmail.com

Ingekomen stukken B&V 11 maart 2015

Lijst van ingekomen collegebrieven voor de raadscommissie Beheer en Verkeer van 11 maart 2015

Nr.	Onderwerp	Ontvangen d.d.	Advies	opmerkingen
1	Komst OV bureau / busremise naar Peizerweg	22-1-2015	v.k.a.	
2	Hondenbeleid (ontwikkelingen 2014)	22-1-2015	Op agenda	
3	Informeren over stand van zaken parkeerautomaten	28-1-2015	v.k.a.	
4	Kosten evenementen	5-2-2015	v.k.a.	betrekken bij bespreken evenementen-beleid in B&V
5	Proces Geothermie Noordwest 2015	5-2-2015	Op agenda	
6	Evaluatie grofvuil 2014	5-2-2015	v.k.a.	zie ook agendapunt A4a
7	Resultaten najaarsinspectie kastanjeziekte 2014	12-2-2015	v.k.a.	
8	Onderzoek optimalisatie financieel resultaat parkeerhandhaving	20-2-2015	v.k.a.	later te betrekken bij herijking parkeervisie
9	Herplant bomen Kraneweg	20-2-2015	v.k.a.	LTA-item
10	Motie zonnepanelen op stadhuis	20-2-2015	v.k.a.	LTA-item

26-2-2015

BV20150121verslag

VERSLAG RAADSCOMMISSIEVERGADERING BEHEER EN VERKEER

Datum: 21 januari 2015
Plaats: Oude raadzaal
Tijd: 20.00 - 21.55 uur

Aanwezig: mw. N.G.J. Temmink (voorzitter), dhr. K.D.J. Castelein (D66), dhr. C. Schimmel (D66), dhr. J.H. Luhoff (D66), dhr. W.H. Koks (SP), dhr. J.P. Loopstra (PvdA), dhr. D.S. Ruddijs (PvdA), dhr. W.B. Leemhuis (GroenLinks), dhr. M. van der Glas (GroenLinks), dhr. A.W. Maat (Stadspartij), dhr. A. Sijbolts (Stadspartij), mw. S.A. Koebrugge (VVD), dhr. H.P. Ubbens (CDA), mw. I.M. Jongman-Mollema (ChristenUnie), dhr. R.J. Lammers (Student en Stad), mw. M. Wilschut (PvdD)
Afwezig m.k.: dhr. M.D. Blom (VVD)
De wethouders: dhr. M.T. Gijsbertsen, dhr. J.M. van Keulen, dhr. P.S. de Rook
Namens de griffie: mw. G. Mulder (commissiegriffier)
Verslag: dhr. Z. Jeuring
Insprekers: dhr. Lollinga, mw. Kruizinga en dhr. Mensinga bij agendapunt B1.

A1. Opening en mededelingen

De voorzitter

- Opent de vergadering en heet de aanwezigen welkom.

Wethouder Gijsbertsen:

- Stadspanel: de deelnemers krijgen vragen voorgelegd over energiebesparing. Mensen die geen lid zijn van het stadspanel kunnen ook reageren.
- Planning in verband met geothermie: de raad ontvangt een procesbrief. De eerste besluitvorming vindt plaats in mei 2015.

A2. Vaststelling agenda

De agenda wordt ongewijzigd vastgesteld.

A3. Afspraken en planning

a. Besluitenlijst commissie 10 december 2014

De voorzitter

- De raad heeft de toegezegde brief over de nachttrein ontvangen.

Wethouder De Rook:

- Vraag mevrouw Jongman over naamgevingskwestie Duurswoldlaan: juridisch zijn er geen problemen. Het college heeft de gemeente Slochteren verzocht de naam te wijzigen en een naam te gebruiken die niet in de gemeente Groningen voorkomt.

b. Lange Termijn Agenda

c. Lijst initiatiefvoorstellen en moties

Dhr. Sijbolts (Stadspartij):

- DRIS: spreker geeft complimenten aan het college.
- Toezegging 2014-117, Definitie verwaarloosd schip: wanneer komt het college met een reactie?

De voorzitter:

- De vraag van de heer Sijbolts wordt voorgelegd aan het verantwoordelijk collegelid.
- De toezeggingen worden verwerkt in de LTA.
- LTA en IM-lijst: de voorzitter stelt vast dat de commissie instemt met de voorstellen in het blauw.

A4. Rondvraag

Dhr. Koks (SP):

- Afvalbult in Vierverlaten, klachten bewoners: hoe is de stand van zaken?
- Aanpassing middenberm Hoendiep: wanneer volgt overleg met de woonbootbewoners?

BV20150121verslag

Wethouder Van Keulen:

- Hoediep: de wethouder zegt begrepen te hebben dat de gesprekken gaande zijn.
- Afvalbult in Vierverlaten: de provincie is bevoegd gezag en zit er bovenop. Er loopt een handhavingprocedure tegen een failliet bedrijf. Er zijn dwangsommen opgelegd.

B1. Discussienotitie Dierenwelzijn. Inzicht in dierenwelzijn in de gemeente en aanbevelingen voor Groningen

(fractie Partij voor de Dieren, december 2014)

Inspreker dhr. Lollinga (Stichting Faunavisie Westernieland) zegt dat zijn stichting de opvang verzorgt van wilde inheemse dieren. Spreker verzoekt de gemeente ook deze vorm van opvang financieel te ondersteunen. De stichting heeft in 2011 van het ministerie ontheffing verkregen om dieren op te vangen. Tot en met 2012 werden 60 dieren per jaar opgevangen. In 2013 ging het om 366 dieren en in 2014 om 1670 dieren. De prognose voor 2015 is dat het om meer dan 2500 dieren zal gaan. De begroting 2015 bedraagt 27.300 euro. Via donaties en sponsoring ontvangt de stichting 5000 euro. Het tekort wordt door de stichting gedragen. De hulp van de gemeente Groningen is nodig.

Inspreker mw. Kruizinga (Knaagdierenopvang Snuitje) zegt dat jaarlijks 150 tot 200 dieren worden binnengebracht. De opvang plaatst ongeveer 111 knaagdieren. Sinds 2006 heeft de opvang een overeenkomst met Dierenbescherming Groningen. De samenwerking met de Dierenambulance Groningen kan beter. Alle dierenorganisaties moeten beter samenwerken zodat bijvoorbeeld de financiën beter kunnen worden verdeeld. Volgens spreker moet de gemeente ervoor zorgen dat die samenwerking wordt verbeterd. Daarvoor is een gemeentelijk plan nodig.

Inspreker dhr. Mensinga (Federatie Hengelsport Groningen-Drenthe) zegt dat de federatie 52.000 leden heeft in beide provincies. Over een verbod om binnen de gemeente Groningen te hengelen zegt spreker dat de federatie veel jeugdwerk doet en jaarlijks 13.000 kinderen bereikt. De handhaving is een serieuze zaak: de bijzondere opsporingsambtenaren zijn beëdigde mensen. Er wordt samengewerkt met Stadstoezicht. De passage in de tekst is een diskwalificatie van dit werk. Spreker nodigt de fractie van de PvdD uit voor een gesprek.

Mw. Wilschut (PvdD):

- Is bereid op de uitnodiging van de heer Mensinga in te gaan.
- Is benieuwd naar de reactie van de andere fracties en het college op de voorstellen om het dierenwelzijn in de gemeente te verbeteren.
- De gemeente doet goede stappen op het gebied van dierenwelzijn. Aan de andere kant zijn er dingen die verbetering behoeven.
- Spreker vat de notitie en de bespreekpunten samen.
- De gemeente komt de wettelijke plicht tot bescherming van hulpbehoevende dieren voor een belangrijk deel niet na. Dat leidt tot problemen voor de dierenwelzijnsorganisaties en de dieren zelf. De fractie vindt dat onacceptabel.
- Dieren in het wild: de dierenorganisaties op dit gebied hebben steun van de gemeente nodig.
- Samenwerking dierenorganisaties: de gemeente kan de samenwerking stimuleren met als doel het bevorderen van het dierenwelzijn. Er mag geen bezuiniging mee gepaard gaan.
- De afspraken tussen raad en college lijken soms plotseling te worden gewijzigd.
- Inzicht in het gemeentelijk beleid kan beter. Stappen zijn nodig om de wet uit te voeren. De gemeente moet de kennis en kunde van de mensen uit het werkveld benutten om het dierenbeleid te verbeteren.
- De fractie begrijpt niet waarom de subsidie aan Dierenopvang Groningen is stopgezet.

Dhr. Schimmel (D66):

- De wettelijke verplichtingen: klopt het dat de gemeente deze verplichtingen niet naar behoren uitvoert? Zo ja, wat doet het college om dit te voorkomen?
- Aanvullend beleid, regelgeving: de dierenwelzijnsnota uit 2007 is de plek om zaken te regelen. Wat vindt het college ervan om deze nota te actualiseren?
- Aanvullend beleid, informatie en bewustwording: mensen moeten op de gemeentelijke website kunnen zien waar gevonden dieren naartoe kunnen worden gebracht. Het bevorderen van bewustwording is geen taak van de gemeente.

BV20150121verslag

Dhr. Koks (SP):

- Het waarborgen van dierenwelzijn is belangrijker dan de belangen van economie of van amusement. Hiertoe is verbetering van de landelijke regelgeving nodig.
- Een gemeentelijke taak is het bevorderen van natuurlijke levensomstandigheden voor dieren. De fractie wacht met ongeduld op het collegestandpunt over de samenwerking tussen Dierenambulance en Dierenbescherming. Welke middelen stelt het college beschikbaar?
- De notitie en de besprekpunten van de PvdD bieden een goed handvat om de gemeentelijke nota uit 2008 te moderniseren. Het college kan in overleg met maatschappelijke organisaties met een concept komen. De vooruitgang kan in de Stadsmonitor worden opgenomen zodat een adviesraad niet nodig is.
- De SP wil weten wat het college beschouwt als haar wettelijke verantwoordelijkheden.

Dhr. Ubbens (CDA):

- Spreker gaat in op de besprekpunten van de PvdD.
- Uitvoering wettelijke taken bij opvang gewonde dieren en in beslag genomen dieren: hoe staat het hiermee?
- Beter borgen dierenwelzijn: in de dierenwelzijnsnota is dit al goed geregeld.
- Meer inzicht in de toestand van dieren: dit is al voldoende geregeld.
- Zorgplicht voor in het wild levende dieren: het is niet in de geest van de wet dat de mens moet ingrijpen.
- Sportvisserij: de fractie is tegen een verbod op sportvissen.

Dhr. Van der Glas (GroenLinks):

- Is het eens met de PvdD dat de gemeente een zorgplicht heeft ten aanzien van dieren, maar is het niet eens met de conclusie dat de taken van de gemeente niet goed nagekomen worden. De opvang van wilde en gedomesticeerde dieren is goed geregeld.
- GroenLinks stelde eind vorig jaar het ecologisch beheer aan de orde. De wethouder zegde toe op zoek te gaan naar extra middelen. Hoe staat het hiermee?
- Diervriendelijk bouwen: naast de gemeente en de corporaties moeten ook particulieren zich ermee bezighouden. Zij dienen informatie te ontvangen.
- Bewustwording is erg belangrijk. Een goede voorlichting is nodig. Graag een reactie van het college.
- De samenwerking tussen Dierenambulance, Dierenbescherming en opvang kan beter. Het is te vroeg om nu al meer geld te vragen.
- Dierenwelzijnscriteria: de fractie is het eens met de PvdD om deze criteria op te stellen via overeenkomsten met kinderboerderijen.
- Een adviesraad is niet nodig omdat er overleg is tussen alle partijen en de gemeente.
- De relatie tussen dierenwelzijn en vuurwerk: de fractie overlegt hierover met de PvdD.
- De stad heeft een afgewogen visplan. Handhaving is van belang.
- Eventuele overlast dient op de meest diervriendelijke manier te worden bestreden.

Dhr. Loopstra (PvdA):

- Zegt dat de stad aandacht voor alle dieren moet hebben, maar deelt niet de zorgen van de PvdD over de dieren in de stad. Het college houdt op de diverse beleidsterreinen voldoende rekening met dieren.
- De gemeente komt haar wettelijke taken in verband met de opvang van dieren na.
- Een adviesraad is overbodig.
- Kan het college zeggen of de afspraken uit de nota Dierenwelzijn worden nagekomen? Een actualisering van de nota of een nieuwe nota lijkt nodig. Wat vindt het college?
- Sportvisserij: de fractie is voor het toestaan van sportvisserij.

Mw. Koebrugge (VVD):

- Gaat ervan uit dat elk individu een eigen verantwoordelijkheid heeft in verband met het welzijn van dieren.
- Graag een reactie van de wethouder op de bewering dat de gemeente de wettelijke taken niet volledig uitvoert.

BV20150121verslag

- De fractie is niet voor het opstellen van extra regels.
- Een adviesraad is overbodig.
- Over de door een vorig college toegezegde maar niet gestuurde brief over beleid uit de dierenwelzijnsnota: misschien is het beter de gehele nota te herzien.
- Het is niet gewenst om het aspect dierenwelzijn in de stadsmonitor op te nemen.
- Het jachtbeleid waaronder sportvisbeleid wordt op landelijk niveau bepaald.

Mw. Jongman (ChristenUnie):

- Is het eens met de PvdD waar het gaat om ecologisch beheer, doelsoorten, stedelijke ecologische hoofdstructuur en dergelijke.
- Is het ermee eens de dierenwelzijnsnota te actualiseren.
- Graag een reactie van het college op de bewering dat de gemeente de wettelijke taken niet volledig uitvoert. Hoever moet de gemeente op basis van ethische argumenten gaan?
- De Stadsmonitor: eens in de vier jaar kan het dierenwelzijn erin worden opgenomen.

Dhr. Lammers (Student en Stad):

- Vraagt om een reactie van het college op de bewering dat de gemeente de wettelijke taken niet volledig uitvoert.
- Hoe kijkt de wethouder aan tegen de uitvoering van de dierenwelzijnsnota? De fractie ziet wel wat in het idee de dierenwelzijnsnota te actualiseren.
- Ideeën PvdD: de implicaties zijn onduidelijk. Daarom is het moeilijk een afweging te maken.
- Sportvisserij: spreker is het eens met de opmerking van het CDA.

Dhr. Maat (Stadspartij):

- Dierenambulance Groningen mag niet verdwijnen. Kan het college bekijken of een bredere subsidiëring mogelijk is?
- Een adviesraad is wenselijk.
- Graag een reactie van het college op de bewering van de PvdD dat de gemeente de wettelijke taken niet volledig uitvoert.
- De Stadsmonitor: het is goed om dierenwelzijn erin op te nemen.
- Sportvisserij: het beleid hiervoor wordt op landelijk niveau bepaald.

Wethouder Gijsbertsen:

- De gemeente doet het goed op het gebied van dierenwelzijn, ecologisch beheer, ontsnippering en biodiversiteit. Daarnaast is de gemeente actief op het gebied van evenementen, bijen en voedselbeleid. Dierenwelzijn is goed geborgd, mede door de aandacht van de raad.
- De wettelijke taken op het gebied van opvang: het college is niet van mening dat niet wordt voldaan aan de wettelijke taken. De wethouder legt uit hoe Dierenbescherming en Dierenambulance die taken uitvoeren. Er is financiële steun van de gemeente.
- Samenwerking tussen Dierenbescherming, Dierenambulance en Dierenopvang is belangrijk.
- Dierenbescherming en Dierenambulance werken sinds december 2014 aan een plan van aanpak. In dat plan kunnen Dierenbescherming en Dierenambulance aangeven met welke partijen het plan wordt uitgevoerd. De gemeente heeft een totaalbudget beschikbaar waarmee de gezamenlijke organisaties alle wettelijke taken kunnen uitvoeren. De financiering vindt gebundeld plaats. De wethouder rekent op een efficiëncyslag.
- De wethouder kan na februari 2015 meer zeggen over wanneer het plan van aanpak van de organisaties gereed is en wanneer de raad over de toekomst van het daarmee gemoeide dierenwelzijnsbeleid kan spreken.
- Dierenambulance Groningen staat niet op omvallen. Wel moet naar de toekomst ervan worden gekeken.
- De dierenwelzijnsnota: de wethouder is niet voor een actualisering van de nota. De verschillende thema's komen met regelmaat in de raad aan de orde. De wethouder stelt voor de samenwerkingsafspraken tussen de organisaties af te wachten en dan definitief te oordelen.
- Dierenopvang Groningen wist dat de subsidie per 1 januari 2015 zou stoppen.
- De adviesraad: de wethouder ziet de meerwaarde er niet van in. Er is al veel overleg.

BV20150121verslag

- De wethouder stelt voor om in plaats van het opnemen van dierenwelzijn in de Stadsmonitor het doelsoortenbeleid van de afgelopen zes jaar te evalueren en het met de raad te bespreken.
- Kinderboerderijen: er is een programma van eisen dat op 1 januari 2016 kan ingaan.
- Informatievoorziening komt in de samenwerking aan de orde. Er is een link tussen de websites van de gemeente en van Dierenbescherming.

Het voorstel gaat als stuk met 1-minuutinterventie naar de raad van 18 februari 2015.

B2. Verlenging OV-concessie Groningen-Drenthe

(collegebrief 16 december 2014)

Dhr. Sijbolts (Stadspartij):

- Tot eind januari 2015 kan beroep en bezwaar worden ingesteld. Hoe verhoudt zich dit tot de mogelijkheid voor de raad en de Staten om zienswijzen in te dienen?
- Hoe beoordeelt het college de juridische risico's zoals geschetst door de Federatie Mobiliteitsbedrijven Nederland? Is bij de aanbesteding aangegeven dat verlenging mogelijk was?
- Het financiële voordeel van 11 miljoen euro vloeit onder andere voort uit een langere afschrijffperiode van het materieel. Kan dat zomaar? Welke voordelen vallen verder binnen dat bedrag? Kan het voordeel worden gebruikt om de dienstregeling te optimaliseren?
- In hoeverre worden toekomstige bezuinigingen vooruitgeschoven?
- In hoeverre zijn de positieve milieueffecten ook voor de toekomst gegarandeerd? De fractie vindt de huidige eisen een minimum.

Dhr. Koks (SP):

- De SP is bij aanbestedingen voor zo lang mogelijke termijnen. Een concessie voor tien of twaalf jaar is gewenst.
- Begrenzing topinkomens: de fractie gaat ervan uit dat het college tot het uiterste is gegaan. Hoe is dit te rijmen met de reacties van de heer Kamminga en advocatenkantoor Straatman Koster?
- Het financiële voordeel van 11 miljoen euro verandert het perspectief van het OV-bureau. Kan het college een overzicht geven van de mogelijke bestedingsalternatieven? Kan de gemeentelijke bijdrage omlaag?

Dhr. Ubbens (CDA):

- Het is de vraag of het goed is te kiezen voor een verlenging van de OV-concessie.
- Het financiële voordeel van 11 miljoen euro: waarmee moet dit worden vergeleken? In een nieuwe aanbesteding kan tot de aanschaf van nog meer zuinige bussen worden gekomen. Een eventuele rechtszaak is niet goed.

Mw. Jongman (ChristenUnie):

- De juridische risico's: op welke gronden heeft het college ingeschat dat een verlenging juridisch gezien kan? Hoe zullen eventuele rechtszaken naar de mening van het college verlopen?
- Kunnen de bezuinigingen met het voordeel van 11 miljoen euro worden opgevangen? Of kan de gemeente bij het Rijk nog compensatie verkrijgen?

Dhr. Ruddijs (PvdA):

- Gaat ervan uit dat een verlenging juridisch gezien mogelijk is.
- Vraagt meer inzicht in de besteding van de 11 miljoen euro over de verschillende maatregelen. De fractie vindt de 'social return on investment' belangrijk. Heeft dit wel een rol gespeeld bij de onderhandelingen?

Dhr. Lammers (Student en Stad):

- Vraagt zich af of het besluit tot een verlenging rechtmatig is.
- Worden de geschetste voordelen niet behaald bij een aanbesteding?
- Kan de voorgestelde keuze worden afgezet tegen andere opties?

Mw. Wilschut (PvdD):

- Vindt het goed dat geëxperimenteerd wordt met een duurzamere brandstof.
- Vraagt uitleg over de juridische haalbaarheid van de collegebeslissing.

BV20150121verslag

- De besteding van de 11 miljoen euro over de verschillende maatregelen: wat waren de afwegingen?

Dhr. Castelein (D66):

- Geeft complimenten aan de wethouder voor het bereikte positieve resultaat.
- Er moet geen precedentwerking uitgaan van de nu toegepaste manier.
- Hoe ziet de wethouder het vervolg op deze verlengingsprocedure?

Dhr. Leemhuis (GroenLinks):

- Begrijpt de redenering van het college en is blij met de milieuvoordelen. Mogelijk waren de milieuvoordelen bij een aanbesteding nog groter geweest.
- De fractie verwacht veel van de experimenten. Ziet het college mogelijkheden om een nieuwe ontwikkeling in deze concessie onder te brengen?
- Spreker sluit zich aan bij de gehele woordvoering van mevrouw Jongman.
- Spreker sluit zich aan bij de woorden van de heer Ruddijs over 'social return'.
- Vraagt meer inzicht in de besteding van de 11 miljoen euro over de verschillende maatregelen.

Mw. Koebrugge (VVD):

- Gaat ervan uit dat de verlenging van de concessie juridisch mogelijk is. Als dit niet zo is, heeft het college dan een plan B? Hoe worden de bezuinigingen dan doorgevoerd?
- De fractie is blij met de opgesomde voordelen en vooral met de busverbinding van Q-link tussen Groningen en het vliegveld via P+R Haren.

Wethouder De Rook:

- De wethouder schetst de situatie als niet tot verlenging van de OV-concessie was besloten.
- Het voordeel van de verlenging is dat de aanbesteding twee jaar wordt uitgesteld. Verder zal de integratie van het doelgroepenvervoer met het openbaar vervoer beter kunnen gebeuren.
- De voordelen zijn er direct, er hoeft niet te worden gewacht tot 1 januari 2018.
- De besteding van de 11 miljoen euro komt bij de behandeling van de begroting van het OV-bureau aan de orde. Indicatief is aangegeven dat de komende drie jaar niet verder hoeft te worden bezuinigd.
- De 11 miljoen euro heeft betrekking op het gehele werkgebied van het OV-bureau.
- Het college heeft de juridische kant van de verlenging nauwkeurig uitgezocht. Het verhaal is verdedigbaar, maar er zijn geen 100% garanties.
- Indien bij een rechtszaak de verlenging wordt afgewezen, gaat het college over tot een reguliere aanbesteding. Het proces daarvoor gaat ondertussen door tot het moment dat de verlenging onherroepelijk is.
- De vraag van de SP over de gemeentelijke bijdrage: er is geen gemeentelijke bijdrage aan het openbaar vervoer.
- De procedure: de bezwaarprocedure loopt gelijk met de periode waarin de raad een zienswijze kan geven.
- De milieueffecten: de ontwikkelingen gaan snel. Bij een aanbesteding kan minder snel worden gereageerd bij nieuwe ontwikkelingen.
- Experimenteeruimte tijdens de concessie: het experiment in verband met de waterstofbus was waarschijnlijk ook doorgegaan als de concessie niet was verlengd. Door de verlenging verleent Qbuzz een bijdrage. Nieuwe ontwikkelingen bespreekt de gemeente met Qbuzz.
- 'Social return' en aandacht voor werkgelegenheid: de gemeente heeft geen aanvullende afspraken gemaakt binnen deze concessie. Er is bij Qbuzz altijd ruimte om gedurende de looptijd van de concessie over maatschappelijke onderwerpen zoals deze te spreken.
- De wethouder zegt toe het OV-bureau te zullen verzoeken aandacht te besteden aan de opvatting van de raad over 'social return on investment'. De zienswijze van de raad gaat rechtstreeks naar het bestuur van het OV-bureau.

C1. Ingekomen stukken

Dhr. Sijbolts (Stadspartij):

- Brief ambulante handel: spreker geeft complimenten aan wethouder Van Keulen.

BV20150121verslag

C2. Vaststelling verslag 10 december 2014

Het verslag wordt ongewijzigd vastgesteld.

De voorzitter sluit de vergadering om 21.55 uur.